

1. Bu testte 40 soru vardır.
2. Cevaplarınızı, cevap kâğıdının TÜRKÇE Testi için ayrılan kısmına işaretleyiniz.

1. “Uğraşmak” sözcüğü aşağıdaki cümlelerin hangisinde ötekilerden farklı bir anlamda kullanılmıştır?

- A) Bütün gün, evi süslemek için uğraştık.
- B) Hayvanları kümese kapatmaya uğraşıyordu.
- C) Sabahtan beri motoru onarmak için uğraşıyorum.
- D) Yıllardır bu işle uğraştım, ekmeğimi buradan kazandım.
- E) Pantolonun düğmesini dikmekle uğraşıyorum.

2. Aşağı yukarı bir buçuk yüzyıldan beri, Fransız romanı gittikçe sosyalleşen bir nitelik göstermektedir.

Altı çizili sözün bu cümleye kattığı anlam aşağıdakilerin hangisinde vardır?

- A) Epeydir beni arayıp sorduğu yok.
- B) Kazayı yapanın, bu adam olduğuna eminim.
- C) Herhâlde hepiniz mutlu oldunuz bugün.
- D) Birkaç eski eşyadan başka bir şeyimiz kalmadı.
- E) Ben onu yaklaşık on yıldır tanıyorum.

3. (I) Ahmet Haşim, Fecriâti Topluluğunun en önemli şairidir. (II) Topluluk dağıldıktan sonra sanat hayatına bağlımsız olarak devam eder. (III) Küçük yaşta, çok sevdiği annesini kaybeder. (IV) Bu durumun yansımaları şiirlerinde açıkça hissedilir. (V) Şiirlerinde hece ölçüsünü hiç kullanmaz, tüm şiirlerini aruz ölçüsüyle yazar.

Bu parçadaki numaralanmış cümlelerle ilgili aşağıdakilerin hangisi yanlıştır?

- A) I. cümlede, ünsüz değişimi vardır.
- B) II. cümlede, ünsüz benzeşmesi vardır.
- C) III. cümlede, ünlü düşmesi vardır.
- D) IV. cümlede, ünsüz türemesi vardır.
- E) V. cümlede, ünlü türemesi vardır.

4. Gelir ve tekrar doğar ölmüş sandığın aşka Anlarsın ölüm yoktur geçen zamandan başka

Bu dizelerde yer alan ses olayları, aşağıdakilerin hangisinde sırasıyla verilmiştir?

- A) Ünsüz yumuşaması - ünsüz benzeşmesi
- B) Ünsüz benzeşmesi - ünsüz yumuşaması
- C) Ünlü daralması - ünsüz düşmesi
- D) Ünlü değişimi - ünlü daralması
- E) Ünsüz düşmesi - ünsüz benzeşmesi

5. Teknolojinin her geçen gün gelişmesi, bir yandan insanlara yeni iş alanı açıp kolaylıklar sağlarken...

Bu cümle en uygun biçimde aşağıdakilerden hangisiyle tamamlanabilir?

- A) yeni zorlukları da ortadan kaldırıyor.
- B) zaman akıl almaz bir hızla ilerliyor.
- C) yeni iş alanlarında rahatlama sağlıyor.
- D) insanlar buna ayak uydurmakta zorlanıyor.
- E) öte yandan bazı mesleklerin yok olmasına neden oluyor.

6. Sanat, toplumdaki bireylerin çoğunluğunu dikkate alarak onların çizgisine inmemeli, tersine hep biraz önden gitmelidir.

Aşağıdakilerden hangisi bu cümlede anlatılmak istenene anlamca en yakındır?

- A) Gerçek sanat eserinin ne anlattığı değil, nasıl anlatıldığı önemlidir.
- B) Sanatçının, olaylar karşısındaki bakışına dikkat etmek gerekir.
- C) Sanat, toplum seviyesinin üstünde olmalı, topluma yol göstermelidir.
- D) Sanat ve toplum arasında sıkı bir ilişki vardır.
- E) Sanat, toplumdaki her bireye ayrı ayrı seslenmelidir.

2020-2021 Eğitim ve Öğretim Yılı

7. (I) En kibar hareketin hemen çıkıp gitmek olduğuna hüküm ettim (II) Yavaş yavaş ahpaplığı ilerletirdim. (III) Bir gece için bu kadarı çoktu bile. (IV) Zaten küçüklüğümden beri mutluluğu israf etmekten korkar, bir kısmını ilerisi için saklamak isterdim. (V) Fazlasını isteyerek talihimi ürkütmekten her zaman çekinirdim.

Yukarıdaki numaralanmış cümlelerin hangilerinde yazım yanlışı yapılmamıştır?

- A) I. ve II. B) I. ve V. C) II. ve V.
D) III. ve IV. E) IV. ve V.

8. (I) Erzurum'un Oltu taşı, Eskişehir'in ise Lüle taşı ünlüdür. (II) Bu taşların benzerleri Yakındoğu'da da vardır. (III) Ancak orada çağ dışı yöntemlerle çıkarıldığından kıymet kaybına uğramıştır (IV) Ülkemizde de bu iş, Türkiye Kömür İşletmeleri'ne devredilmiştir. (V) Bu kurumda maalesef her yıl zarar eden bir kurum durumuna düşmüştür.

Bu parçadaki numaralanmış cümlelerle ilgili aşağıdakilerden hangisi yanlıştır?

- A) I. cümlede, büyük harflerin kullanımıyla ilgili yanlışlık yapılmıştır.
B) II. cümlede, "Yakındoğu" sözcüğü "Yakın Doğu" şeklinde yazılmalıdır.
C) III. cümlede, bitişik yazılması gereken sözcük ayrı yazılmıştır.
D) IV. cümlede, kesme işareti gereksiz kullanılmıştır.
E) V. cümlede, bağlaç olan "de" yanlış yazılmıştır.

9. (I) Erdal Öz, ülkemizin önde gelen yazarlarından biridir. (II) Sivas'ın Yıldızeli İlçesinde 1935'de doğdu (III) İlk okulu Uzunköprü ve Muğla'da, orta okulu Tokat'ta okudu. (IV) Edebiyata yönelmesinde Tokat Lisesi'ndeki öğretmeni etkili oldu. (V) Üniversite öğrencisi arkadaşlarıyla "A" dergisini çıkarmaya başladı.

Bu parçadaki numaralanmış cümlelerin hangisinde yazım yanlışı yoktur?

- A) I. ve II. B) I. ve V. C) II. ve III.
D) II. ve V. E) III. ve IV.

12. Sınıf Hazır Bulunusluk Sınavı

10. Bir yapıt, hoş bir şeyle ve insanların genel beğenisine uygun bir tatla dolu değilse, az sayıda kişi tarafından beğenilse de boşunadır. Hiçbir zaman iyi bir yapıt olmayacaktır; sonunda ise beğenenler, yanıldıklarını anlayacaklardır.

Bu parçada aşağıdakilerden hangisi yoktur?

- A) Niteleme sıfatı B) Birleşik sıfat
C) Belgisiz sıfat D) Adlaşmış sıfat
E) İşaret sıfatı

11. (I) İnsanın kendi ruhunu görmesi, güzel bir şey olurdu. (II) Sen seni bil, mükemmel bir ilkedir ama bunu başarmak oldukça zordur. (III) Kendi özünü ondan başka kim bilebilir? (IV) İnsana can veren şeye ruh diyoruz. (V) Zekâmızın sınırları sayesinde de daha ötesini bildiğimiz yok.

Bu parçadaki numaralanmış cümleler için aşağıdakilerden hangisi söylenemez?

- A) I. cümlede, dönüşülük zamirine yer verilmiştir,
B) II cümlede, işaret zamirine yer verilmiştir.
C) III, cümlede, soru anlamı zamirle sağlanmıştır.
D) IV. cümlede, zamir isim tamlamasında tamlayandır.
E) V. cümlede, ek durumunda zamir vardır.

12. **Aşağıdaki cümlelerin hangisinde hem ilgi hem iyelik zamiri kullanılmıştır?**

- A) Ankara'daki yarın akşam buraya gelecektmiş.
B) Anlattıklarına bakılırsa o da seninle konuşmuyormuş.
C) Kitaptakilerle hayattakiler hep birbirini tamamlamıştır.
D) Sanatının temelinde, ülkenizin yerini anlatır mısınız?
E) Evimizin sokağı sizinkinden daha yeşil ve temizdi.

2020-2021 Eğitim ve Öğretim Yılı

12. Sınıf Hazır Bulunuşluk Sınavı

13. Tarihin bir döneminde Rönesans'ın yaşanmış olması, gelecek konusunda bugün bile umut veren şeylerin başında gelir. İnsanlığın karanlık dönemlerden, saplandığı batıl inançlardan, akıl ve hümanizm sayesinde çıkış yolunun olduğunun bir kanıtı olarak umut taşır.

Bu parçayla ilgili olarak aşağıdakilerden hangisi söylenemez?

- A) Belirtili isim tamlaması vardır.
B) Soyut isimler kullanılmıştır.
C) Topluluk ismi vardır.
D) Belirtisiz isim tamlaması kullanılmıştır.
E) Özel isim vardır.

14. Rüyalarımdaya sık sık, daha önce gitmediğim ama bir zamanlar orada yaşamışım gibi çok iyi bildiğim mekânlar da bulurum kendimi. Caddeler, sokaklar, evler, insanlar birçoğu tanıdiktir. Az sonra neyle, kiminle karşılaşacağımı, neler olacağını bilirim; zaman yineleniyor gibidir.

Bu parçada aşağıdakilerden hangisi yoktur?

- A) İşaret zamiri
B) Dönüşlülük zamiri
C) İlgî zamiri
D) Soru zamiri
E) Belgisiz zamir

15. Ayşe kız, bir öpücük yolladı parmaklarının ucuyla buluta. Ayşe kızın öpücüğü buluta ulaşınca bulut önce şşırdı. Ama sonra toparlandı, koskocaman bir gül biçimini aldı. Gökyüzü gökyüzü olalı, bu mavi atlasta böylesine güzel, böylesine iri ak bir gül açmadı.

Bu parçadaki numaralanmış sözcüklerden hangisi yapısı bakımından diğerlerinden farklıdır?

- A) I. B) II. C) III. D) IV. E) V.

16. "Karşılıksız aşktan daha acı bir duygu varsa o da birlikte olduğun insanın sevgisinden emin olmamaktadır." dedi genç kadın.

Bu cümlelerin öğeleri aşağıdakilerin hangisinde sırasıyla verilmiştir?

- A) Özne - yüklem
B) Özne - nesne - yüklem
C) Nesne - yüklem - özne
D) Özne - yüklem - nesne
E) Dolaylı tümleş - yüklem - özne

17. Bunu fark etmek, mizaçsız şoför beye rağmen yüksek sesle () Hayat () () diyebilmenin pervasızlığını getiriyor bana () Lakin şoför bey ant içmiş konuşmama-ya () Nihayet vardık işte ()

Bu parçadaki ayrıçlarla belirtilen yerlere getirilmesi gereken noktalama işaretleri aşağıdakilerin hangisinde sırasıyla verilmiştir?

- A) (" (!) (" (.) (.) (!) B) (—) (!) (—) (.) (.) (!)
C) (" (?) (" (.) (.) (!) D) (—) (?) (—) (.) (.) (!)
E) (" (...) (" (.) (!) (.)

18. Saat beş olunca park sessizliğini yitiriyor (I) Ama ilginçtir banklar yine bomboş sanki (II) Çeşmelerden sular aynı yavaşlıkla akıyor hep (III) Artık her kesimden insan geliyor buraya (IV) avukat, iş adamı, postacı, ev hanımı (V) Hepsi de çok mutlu, çok keyifli görünüyor (VI)

Bu parçadaki numaralanmış yerlerden hangi ikisine diğerlerinden farklı noktalama işaretleri getirilmelidir?

- A) I-III. B) II-IV. C) III-V.
D) IV-V. E) V-VI.

2020-2021 Eğitim ve Öğretim Yılı

19. (I) Oğuz Atay, Kafka'yı çokça okumuş ve ondan etkilendirilmiş bir yazardır. (II) Günlüklerinde, Kafka'nın *Yuva* adlı öyküsünden etkilendiğini itiraf eder. (III) Bu etkiyi en iyi yansıtan eserlerinden biri de *Korkuyu Beklerken* adlı hikâyesidir. (IV) Korku, Kafka'da olduğu gibi Atay da da belirgin ana düşüncedir. (V) Sonuç itibarıyla, Kafka'nın *Yuva'sı* ile Oğuz Atay'ın *Korkuyu Beklerken* adlı hikâyeleri aynı temayı benzer şekilde işleyen iki farklı eserdir.

Bu parçadaki numaralanmış cümlelerin hangisinde edat veya bağlaç yoktur?

- A) I. B) II. C) III. D) IV. E) V.

20. Ne bileyim nereye gider turnalar
Şeftali ne zaman çıkar?
Bahçemde gül açmış ya karanfil
Umurumda değil.
Sabahlara dek kadeh elde
Aklım, fikrim o güzelde...

Bu dizelerle ilgili aşağıdakilerden hangisi söylenemez?

- A) Ses ve ritim önemsenmiştir.
B) Öz şiir örneğidir.
C) Lirik özellikler ağırlıktadır.
D) Alışılmamış bağdaştırmalar vardır.
E) Uyak vardır ancak ölçü yoktur.

21. Bir servi dedi ki bana:
Rahat benim altımdadır.
Başını vurma dört yana.
Rahat benim altımdadır.

Bu dizelerde, aşağıdaki söz sanatlarından hangisi ağır basmaktadır?

- A) Tenasüp (uygunluk)
B) Teşhis (kişileştirme)
C) Leffüneşr (söz simetrisi)
D) Tevriye (iki anlamlılık)
E) Hüsnütalil (güzel neden bulma)

12. Sınıf Hazır Bulunuşluk Sınavı

22. (I) İslamiyet öncesi dönemde Türk boylarının düzenlediği dinî törenler, geleneksel Türk tiyatrosunun temelini oluşturur. (II) Geleneksel Türk tiyatrosu; tiyatro eğitimi sürecine değil, usta çırak ilişkisine dayanır. (III) Sözlü geleneğe dayanan tiyatromuzda dekor, kostüm, makay gibi unsurlar yok denecek kadar azdır. (IV) İslamiyet'in kabulüyle dinî ve ahlakî eğitimin unsuru olarak görülen tiyatromuzda topluma ahlak dersi veren konular işlenmiştir. (V) Batılı anlamda tiyatro ise Tanzimat Dönemi'yle edebiyatımıza girmiştir.

Bu parçada tiyatro ile ilgili verilen numaralı bilgilerin hangisi yanlıştır?

- A) I. B) II. C) III. D) IV. E) V.

23. Aşağıda yer alan destan - ulus eşleştirmelerinden hangisi yanlıştır?

- A) Şu-Saka B) Oğuz Kağan-Hun
C) Yaratılış-Uygur D) Bozkurt-Göktürk
E) Manas-Kırgız

24. Sonsuzluk Kervanı, peşinizde ben
Üç ayakla seken topal köpeğim!
Bastığınız yeri taş taş öpeyim.
Bir kırıntı yeter kereminizden!
Sonsuzluk Kervanı, peşinizde ben...

Bu dizeler aşağıdaki şiir anlayışlarından hangisiyle yazılmış olabilir?

- A) I. Yeni B) II. Yeni
C) Maviciler D) Toplumcu Gerçekçi
E) Öz Şiir

2020-2021 Eğitim ve Öğretim Yılı

12. Sınıf Hazır Bulunuşluk Sınavı

25.	Şairler	Topluluklar	Akımlar
	Bağımsız	İslamcılık
	Ömer Seyfettin	Türkçülük
	Ziya Paşa	Tanzimat

Bu tabloda boş bırakılan yerlere aşağıdakilerden hangisi sırasıyla getirilmelidir?

- A) Mehmet Akif Ersoy, Millî Edebiyat, Osmanlıcılık
 B) Yahya Kemal Beyatlı, Millî Edebiyat, Batıcılık
 C) Rıza Tevfik Bölükbaşı, Servetifünun, Osmanlıcılık
 D) Ahmet Hikmet Müftüoğlu, Millî Edebiyat, Türkçülük
 E) Tevfik Fikret, Beş Hececiler, Batıcılık

27. Namık Kemal edebiyatımıza kazandırdığı roman ve tiyatrolarıyla tanınır. Bunlardan Vatan yahut Silistre'de
 I
 Osmanlı-Rus Savaşını, Akif Bey'de bir aile dramını,
 II
Celalettin Harzemşah'ta İslam âlemini tehdit eden
 III
 Moğol istilasına karşı girişilen mücadeleyi konu alır.
 Bir başka eseri olan Zavallı Çocuk'ta aile zoruyla
 IV
 evlendirilen genç kızın dramını, İntibah'ta ise yanlış
 V
 Batılılaşmayı ele alır.

Bu parçada numaralanmış yerlerin hangisinde bilgi yanlışı vardır?

- A) I. B) II. C) III. D) IV. E) V.

26. Aşağıdakilerden hangisi, divan edebiyatının özelliklerinden biri değildir?

- A) Genellikle yarım ve cinaslı kafiyenin tercih edildiği bu edebiyatta bireysel konulara değil toplumsal konulara yer verilir.
 B) Arap ve İran edebiyatlarından aynen alınmış nazım biçim ve türleri kullanılmıştır. Şarkı ve tuyuğ nazım biçimleri Türk edebiyatına özgüdür.
 C) Arap ve İran edebiyatlarının etkisiyle, medrese tahsillerinden geçmiş seçkinlerin oluşturduğu edebiyattır. Bu nedenle Yüksek Zümre Edebiyatı adıyla da anılır.
 D) Nazım ön planda tutulmuş, nesre pek az yer verilmiştir; nesir alanında tezkireler, münşeatlar, tarihler ve dinî metinlere rastlanmaktadır.
 E) Tasavvufî kavram ve terimlerden geniş biçimde yararlanılmıştır.

28. Aşağıdakilerin hangisi Fecriâtî edebiyatının özelliklerinden biridir?

- A) Sanat için sanat anlayışına bağlı kalma
 B) Düzyazıda şiire göre daha başarılı olma
 C) Açık, anlaşılır bir dil kullanma
 D) Bireyden yola çıkarak toplumu anlatma
 E) Şiirde parnasizm akımından etkilenme

29. Tanzimat Edebiyatı I. ve II. dönemiyle ilgili yapılan aşağıdaki karşılaştırmaların hangisinde bir yanlışlık vardır?

- A) Birinci dönem sanatçıları "toplum için sanat", ikinci dönem sanatçıları ise "sanat için sanat" anlayışıyla eserlerini oluşturmuşlardır.
- B) Birinci dönem sanatçıları klasisizm ve romantizm; ikinci dönem sanatçıları realizm ve natüralizm akımlarından etkilenmişlerdir.
- C) Birinci dönem sanatçıları şiirde vatan, millet, hak, adalet gibi toplumsal konuları; ikinci dönem sanatçıları da aşk, sevgi, doğa, ölüm, metafizik gibi bireysel konuları işlemişlerdir.
- D) Birinci dönem sanatçıları şiirde divan edebiyatı geleneğini sürdürmüşler; ikinci dönem sanatçıları ise Batı edebiyatı nazım şekillerine yönelmeye çalışmaya başlamışlardır.
- E) Birinci dönem tiyatro eserleri teknik yönden zayıf olduğu için sahnelenememiş, ikinci dönem tiyatroları ise teknik yönden kuvvetli olduğu için sahnelenmiştir.

30. Aşağıdaki yargılardan hangisi ayraç içinde verilen kişiyle ilgili değildir?

- A) Türk edebiyatında yeniliğin öncüsüdür; ilklerde onun adı vardır. (İbrahim Şinasi)
- B) Kulak için kafiyeyi savunmuş, yerden göğe, güzel olan her şeyi şiirin konusu yaparak Servetifünun'un hazırlayıcısı olmuştur. (R. Mahmut Ekrem)
- C) Batılı nazım şekillerini denemekten çekinmemiş, tiyatrolarını da oynamak için değil, okunmak için yazmıştır. (A. Hamit Tarhan)
- D) Dil konusunda yaptığı çalışmalarla döneminde adını duyuran sanatçımız, kendisinden sonraki sanatçıları bu yönüyle etkilemiştir. (Mehmet Rauf)
- E) Şiirde parnasizm ve sembolizmin etkisinde ürün vermiş, müziği anlama tercih etmiştir. (Cenap Şahabettin)

31. Aşağıdakilerden hangisi Millî Edebiyat Dönemi'nin bir özelliği değildir?

- A) Konuşmada İstanbul ağız esas alınmıştır.
- B) Öykü ve romanda yerli hayat yansıtılmıştır.
- C) Hece ölçüsü önem kazanmıştır.
- D) Eserlerde realizmin etkisi görülür.
- E) Tiyatroda, roman ve öyküden daha başarılı olunmuştur.

32. Şairin, 1957'de *Duvar*, 1959'da *İsyan* adlı kitabı yayımlandı. Her iki kitabındaki şiirler incelendiğinde Furuğ'un şiirinin ve dilinin geliştiğini ve kendini bulduğunu görürüz. Furuğ, İran şiirinde anlamını yitirmiş ama sürekli tekrar edilen kelimelerden uzak duruyor, hislerini ifade edebilecek şekilde kelimeleri gerçek anlamlarıyla kullanıyor. Furuğ'un şiirinin en büyük etkisi bence burada yatmaktadır. Kelimeleri gerçek anlamında kullanarak anlattıklarının okuyucunun zihninde canlanmasını sağlar. Bu da şiiri okuyanın irkmesine sebep olur.

Bu parçada Furuğ'un şiirleriyle ilgili olarak aşağıdakilerden hangisine değinilmemiştir?

- A) Seçtiği kelimeleri gerçek anlamlarıyla kullandığına
- B) Şiirinin ve dilinin zaman geçtikçe daha da başarılı olduğuna
- C) Yalın söyleyebilme özelliğini keşfettiğine
- D) Dili sayesinde okuyucunun, şiiri ve verdiği duyguyu aklında canlandırabildiğine
- E) İran şiirinde sürekli kullanılan sözcükleri kullanmadığına

2020-2021 Eğitim ve Öğretim Yılı

12. Sınıf Hazır Bulunuşluk Sınavı

33. Okumak, bir tür yetenektir; kural veya bilgi ezberleme değildir. Basketbol, tenis veya yüzme nasıl ki sadece kural ezberlemekle gerçekleşmezse okuma ile ilgili kimi kuralları ezberleyenler de iyi okuyamaz. Bu kuralları bilmenin faydaları inkâr edilemez bir gerçektir. Fakat bunlar davranışları şekillendiren, bilinçaltına yerleşen bir güdü hâline dönüşmedikçe işlevsizdir.

Bu parçada asıl anlatılmak istenen aşağıdakilerin hangisidir?

- A) Sporun kurallarını bilmek kişiyi iyi sporcu yapmaz.
- B) Okumak, okuma tekniklerinin beceri ve alışkanlıklar ile özümsemesidir.
- C) Eğilimlerimize uygun eserleri okumalıyız.
- D) Her yazılı belgenin kendine has okuma kuralı vardır.
- E) Kuralları bilinmeyen sporlardan da zevk alınabilir.

34. Şöhret; herkesçe bilinme, tanınma, ünlü olma durumudur. Bir yazarınkine de şöhret denir, bir futbolcununkine de. Türlü türlü şöhret var. Bazısı büyük, bazısı küçük. Örneğin futbolcu L. Messi tüm dünyaca tanınır. Nobel Edebiyat Ödülü'nü 2015'te alan S. Aleksiyeviç'ten çok daha fazla tanınır. Ama kimse onun için şöyle yazmayacak: "Attığı her gol hayatımı, yaptığım şeyleri ve duygularımı yeniden düşünmememe neden oldu."

Bu parçadan çıkarılabilecek en kapsamlı yargı aşağıdakilerden hangisidir?

- A) Kitap okuma alışkanlığı olmayan toplumlar sanata, gerçek değerini veremez.
- B) İnsanların yaşamında derin izler bırakabilenler, gerçek şöhreti hak eder.
- C) İnsanlar futbola, sanattan daha fazla değer verir.
- D) Bir sanatçının gerçek değerini zaman belirler.
- E) Şöhretin yaygınlığı, şöhret sahibinin insanlığa katkısıyla bağlantılı değildir.

35. Yahya Kemal, kendi şiirlerini her arkadaşına yüksek sesle okutur ve okuttuğu her arkadaşına, "Meğer ben bu şiiri sen okuyasın diye yazmışım!" demiş.

Yahya Kemal bu sözü hangi amaçla söylemiş olabilir?

- A) Usta bir ozan olduğunu kanıtlamak
- B) Arkadaşlarının gönüllerini almak
- C) Şiirlerinin beğenilmesini sağlamak
- D) Şiirlerini herkesin doğru ve güzel okuyabileceğini kanıtlamak
- E) Şiirlerini gerektiği gibi seslendirmeyenleri alaya almak

36. İlk bakışta şiirde üç şey görünür: madde, şekil, mevzu. Şiirin maddesini manalı sesler olan kelimeler teşkil eder. Şiirin şekline "nazım" denir ve bundan kelimelerin ahenkli bir düzene konulması yani "vezin" anlaşılır. Şiirin anlattığı şeye de onun "mevzu"su diyoruz. Yalnız ne kelimeler ne vezin ne de mevzuda, pratik ihtiyaçların zoruyla yaratılan kelimelerin ses ve manalarında şiir aramak abestir. Kelimelerin bir manzume hâline getirilmesi de şiir oluşturmaz çünkü her manzum eser bir şiir değildir. O hâlde şiir, bu üç unsurdan başka ve fazla bir şeydir. Şiir duygudur, hayaldir, derinliktir.

Bu parçada asıl vurgulanmak istenen aşağıdakilerden hangisidir?

- A) Bir sanat eserine şiir diyebilmek için biçim özelliklerinin dışında anlam yoğunluğu ve duygular ön planda olmalıdır.
- B) Şiirde en önemli unsurlar; şekil, vezin ve kelimelerdir.
- C) Sözcüklerin düzyazı biçiminde kullanılmaması şiir olduğu anlamına gelmez.
- D) Şiiri şiir yapan şey konusudur.
- E) Şiirde şekil özellikleri oldukça önemlidir ve bunların kullanımına özen gösterilmelidir.

2020-2021 Eğitim ve Öğretim Yılı

12. Sınıf Hazır Bulunluşluk Sınavı

37. Namık Kemal, tiyatroyu yeni fikirlerini yaymak için bir araç olarak gördüğü için bu türde birçok eser yazdı. Bunlar arasında en bilindik olan *Vatan yahut Silistre*'de vatanseverlik konusunu işledi. İlk edebî ve tarihî romanın da yazarı olan sanatçı eleştirisi, makale gibi türlerde de eserler kaleme aldı.

Bu parçada Namık Kemal ile ilgili olarak aşağıdakilerden hangisine değinilmemiştir?

- A) Tiyatroya bakışına
- B) Eserlerinin diline
- C) En çok tanınan tiyatrosuna
- D) Eser verdiği diğer türlere
- E) İlk olma özelliği taşıyan eserleri olduğuna

38. I. Metin

Bir bayram sabahı, Fatih'teki caminin avlusunda bir baba ve oğlu dikkatimi çekmişti. Baba, kara sakallı, otuz beş kırk yaşlarında idi; bir memura benziyordu. Koltuğuna bir şemsiye sıkıştırmıştı. Şu şemsiye dışında potin kundurasından yeni kalıplanmış fesine kadar üstündeki her şey yeni idi. Burnu akmış, fesi kulaklarına kadar geçmiş, elinde kırmızı horoz şekeri bulunan beş altı yaşında bir çocuğun elinden tutuyordu. Çocuğun kılık kıyafeti babasınıninki kadar özenli değildi.

II. Metin

Günümüzde yaşamın sürmesini sağlayan enerjinin tümü güneşten gelir. Bitkiler, bu enerjiyi fotosentez olarak bilinen işlemle glikoz gibi enerjice zengin bileşiklerinin yapımında kullanırlar. Güneşten gelen ışığın enerjisini doğrudan yakalayamayan canlıların çoğu, enerjilerini fotosentetik organizmaları yiyerek ya da fotosentetik organizmaları yiyenleri yiyerek elde ederler.

Yukarıdaki iki metnin karşılaştırılmasıyla ilgili olarak aşağıdakilerden hangisi söylenemez?

- A) I. metin, izlenim kazandırmak; II. metin ise bilgi vermek amacıyla yazılmıştır.
- B) I. metin, sanatsal metinlere; II metin öğretici metinlere örnek olabilir.
- C) I. metinde nitelik bildiren sözcükler, II. metinde ise terimler vardır.
- D) I. metinde öznel, II. metinde nesnel anlatıma yer verilmiştir.
- E) I. metin, gerçek bir dünyayı; II. metin kurmaca bir durumu anlatmıştır.

39. (I) Gelecek günlere, yarına inanmayan toplumların yaşamayacakları gibi yarını, yani sürekliliği düşünerek yazmayanların, yazdıklarının yarın açısından sorumluluğunu taşıyamayanların yaşayamadıklarını tarih ve edebiyat tarihleri gösteriyor. (II) Ama ne tarihin ne de edebiyat tarihinin okunduğu var. (III) Ölü doğmuş, iddialı sanat ve edebiyat eserlerinin tarihi yazılsa ciltler yetmeyecek. (IV) Ben, sanatı ve edebiyatı insan varlığının en kutsal yaratılışlarından biri sayarım. (V) Gerçek sanat eserlerinin de yarına geçecek değerde olduğuna inanan sanatçıların ellerinden çıkmış olanlar arasında bulunacağına inanıyorum.

Bu parça iki paragrafa bölünmek istense ikinci paragraf hangi cümle ile başlatılmalıdır?

- A) I. B) II. C) III. D) IV. E) V.

40. Buluş ardındaki bilim adamının, tıpkı ozan gibi, işe hayalle başladığını biliyoruz. Ama benzerlik işte bu kadardır; bilim adamı bundan sonra gözleme ve deneye girer, bir kanıtlama sürecidir bu. Kimi yararlı bir sonuç verir, kimi de bize bir "sanı" vermekle yetinir. Doğrusu ben ozanın da dille deneyler yaptığı kanısındaım hatıta buna şiirin dünya üstüne yeni bir "sanı" getirdiğini de ekleyebilirim. Ama ne yapsak şiiri bir "keşif"le ya da bir "icat"la karşılaştırmamız olanaksızdır. Keşif, "var olanı bilmek" anlamına gelir; icat işe yarayan bir araç gereç çıkarmaktır ortaya. Şimdi soralım, "Şiir bir yerde gizli duran bir şey mi?" yoksa "İşe yarayan bir araç gereç mi?" Bu sorulara olumlu yanıt vermek yanlış olur.

Bu parçanın anlatımı için aşağıdakilerden hangisi söylenemez?

- A) Tanımlamaya başvurulmuştur.
- B) Karşılaştırma yapılmıştır.
- C) Tanık gösterme vardır.
- D) Tartışmacı anlatımdan yararlanılmıştır.
- E) Öznellik ağır basmıştır.

1. Bu testte sırasıyla Tarih (1-15), Coğrafya (16-27), Felsefe (28-35), Din Kültürü ve Ahlak Bilgisi (36-40), Din Kültürü ve Ahlak Bilgisi dersini yasal olarak almak zorunda olmayan veya farklı müfredat ile alanlar için Felsefe (41-45) alanlarına ait toplam 45 soru vardır.
2. Cevaplarınızı, cevap kâğıdının **SOSYAL BİLİMLER** Testi için ayrılan kısmına işaretleyiniz.

1. **Uzak Doğu uygarlıklarının Tarih Öncesi devirlerini inceleyen bir araştırmacı, tarihe yardımcı aşağıdaki bilimlerden hangisini kullanamaz?**

- A) Arkeoloji B) Etnografya
C) Nümizmatik D) Antropoloji
E) Coğrafya

2. Attila Döneminde Doğu Roma İmparatorluğu ile 434 yılında imzalanan Margus Antlaşması'nda, "Doğu Roma İmparatorluğu'nun (Bizans) ödediği yıllık vergi iki katına yani 750 libre altına çıkarılacaktır." hükmü yer almıştır.

Buna göre;

- I. Avrupa Hun Devleti, Attila Dönemi'nde en geniş sınırlarına ulaşmıştır.
II. Bizans, Avrupa Hunlarının üstünlüğünü kabul etmiştir.
III. Bizans'ın siyasi varlığı sona ermiştir.

yargılarından hangilerine ulaşılabilir?

- A) Yalnız I B) Yalnız II C) Yalnız III
D) I ve II E) II ve III

3. I. Durum: Emeviler Dönemi'nde Arap olmayanlar orduya alınmamıştır.
II. Durum: Abbasiler Dönemi'nde başta Türkler olmak üzere İranlılar ve Berberiler orduya alınmıştır.

Bu iki duruma bakılarak;

- I. Abbasiler, Emevilerden daha geniş sınırlara ulaşmıştır.
II. Emevilerde halk arasında eşitsizlik görülmüştür.
III. Abbasiler çok uluslu bir yapıya sahiptir.

yargılarından hangilerine ulaşılabilir?

- A) Yalnız I B) Yalnız II C) Yalnız III
D) I ve II E) II ve III

4. Türkiye Selçukluları tüccarlar arasında ırk ve din ayrımı yapmamışlar, ticaretle uğraşanlara kolaylıklar sağlamışlardır.

Bu durumun aşağıdakilerden hangisine ortam hazırladığı söylenemez?

- A) Ülkenin stratejik öneminin azalmasına
B) Devletin gelirlerinin artmasına
C) Halkın refah düzeyinin artmasına
D) Halkın devlete olan bağlılığının artmasına
E) Anadolu'daki ticaret yollarının önem kazanmasına

5. Osmanlı Devleti'nin ilk dönemlerinde fetih hareketlerinin ağırlıklı olarak Batı yönünde gerçekleştirilmesinde, aşağıdakilerden hangisinin etkisi olmamıştır?

- A) Doğu ve güney yönünde güçlü beyliklerle çevrelenmiş olması
- B) Bizans Devleti'nde sürekli olarak yaşanan taht kavgalarıyla merkezi otoritenin zayıflaması
- C) Fetih ve cihad anlayışıyla hareket edildiğinden yer yer bazı Müslüman gruplardan askeri destek alabilmesi
- D) Egemenlik yetkisinin Osmanlı hanedanının erkek bireylerine tanınması
- E) Balkanlarda, Osmanlı ilerleyişini durduracak güçlü bir siyasal yapının olmaması

6. Osmanlı Devleti'nde sınır boylarında bulunan akıncılar düşman üzerine akınlar yaparak askeri hedefleri tahrip ederler ve düşman hakkında da bilgi toplarlardı.

Bu bilgi göz önüne alındığında, aşağıdakilerden hangisinin akıncıların özellikleri arasında yer aldığı söylenemez?

- A) Fetihler için zemin hazırlama
- B) Dış saldırılara karşı sınırları koruma
- C) Düşman askerlerinin savunmasını yıpratma
- D) Sınırların güvenliğini sağlama
- E) Kapıkulu Ordusu içinde yer alma

7. II. Mehmet'in İstanbul'un fethinden sonra Rum halkını dinsel inançlarında serbest bırakmasının,

- I. Yönetimde azınlıklardan yararlanmak
- II. Teokratik yönetim anlayışını egemen kılmak
- III. Egemenliği altındaki halkın yönetime olan bağlılığını sağlamak

amaçlarından hangilerine yönelik olduğu söylenebilir?

- A) Yalnız III
- B) I ve II
- C) I ve III
- D) II ve III
- E) I, II ve III

8. Osmanlı Devleti'nde XVII. yüzyılda ekonomik sorunlar yaşanmasının,

- I. Coğrafi Keşiflerin gerçekleşmesi
- II. Ganimet kazanımının azalması
- III. Cülus dağıtımının artması

gelişmelerinden hangilerine bağlı olarak ortaya çıktığı söylenebilir?

- A) Yalnız I
- B) Yalnız III
- C) I ve II
- D) II ve III
- E) I, II ve III

9. Avusturya ile imzalanan;

- 1533 İstanbul Antlaşması ile Avusturya hükümdarının Osmanlı sadrazamı ile protokolde denk sayılacağı,
- 1606 Zitvatorok Antlaşması ile Avusturya hükümdarının protokolde Osmanlı padişahı ile denk sayılacağı kabul edilmiştir.

Yukarıda verilen her iki antlaşma ile ilgili varlabilecek en doğru yargı aşağıdakilerden hangisidir?

- A) Osmanlılar ile Avusturya arasındaki savaşların sona erdiği
- B) Osmanlı Devleti'nde gerileme devrinin başladığı
- C) Avusturya'ya karşı sağlanan siyasi üstünlüğün sona erdiği
- D) Osmanlı Devleti'nde protokole karşı verilen önemin kalmadığı
- E) Osmanlıların Avusturya'nın siyasi üstünlüğünü kabul ettiği

2020-2021 Eğitim ve Öğretim Yılı

12. Sınıf Hazır Bulunuşluk Sınavı

10. Yeni Çağ'da matbaanın yaygın olarak kullanılması,

- I. Okuma-yazmanın ayrıcalık olmaktan çıkması
- II. Rönesans ve Reform hareketlerinin yaşanması
- III. Bilimsel gelişmelerin önündeki engellerin ortadan kalkması

gelişmelerinden hangilerine neden olmuştur?

- A) Yalnız I B) Yalnız III C) I ve II
D) II ve III E) I, II ve III

11. 1856 Paris Antlaşmasına göre; Osmanlı Devleti'nin bir Avrupa devleti sayılması ve Avrupa devletler hukukundan yararlanması kabul edilmiştir.

Sadece bu durum Osmanlı Devleti ile ilgili olarak, aşağıdakilerden hangisinin göstergesidir?

- A) İslamcılık politikasının başarıya ulaştırılmak istendiğinin
B) Batılı büyük devletlerle olumlu ilişkiler yaşandığının
C) Batının manda ve himayesi altına girildiğinin
D) Merkeziyetçiliğin, yerini federasyon sistemine bırakmaya başladığının
E) Panslavizm akımının desteklendiğinin

12. 1833 Hünkâr İskeleyi Antlaşması ile "Rusya'nın bir saldırıya uğraması durumunda Osmanlı Devleti'nin Boğazları Rusya lehinde kapatması, Osmanlı Devleti'nin saldırıya uğraması durumunda ise Rusya'nın Osmanlı Devleti'ne yardım göndermesi" kararlaştırılmıştır.

Bu bilgi göz önüne alındığında,

- I. Boğazların uluslararası soruna dönüşmesine yol açacak kararların alındığı
- II. Rusya'nın, Karadeniz'de daha etkin hale gelmesine ortam hazırlandığı
- III. Karadeniz'deki Osmanlı egemenliğinin tamamıyla sona erdiği

çıkarımlarından hangilerine ulaşılabilir?

- A) Yalnız I B) Yalnız II C) I ve II
D) II ve III E) I, II ve III

13. 1878 Berlin Antlaşması sonrasında İngiltere ve Fransa gibi devletler Osmanlı Devleti ile ilgili politikalarını değiştirerek Osmanlı topraklarını işgal etmeye başlamışlardır.

Bu bilgi göz önüne alındığında bazı büyük Avrupa devletleri ile ilgili olarak,

- I. Osmanlı topraklarını sömürge alanı haline dönüştürmeye başlamışlardır.
- II. Osmanlı Devleti'nin siyasi bütünlüğünü korumayı hedeflemişlerdir.
- III. Osmanlı Devleti'nin gücünü büyük ölçüde kaybetmesine yol açmışlardır.

yargılarından hangilerine ulaşılabilir?

- A) Yalnız I B) Yalnız II C) Yalnız III
D) I ve III E) II ve III

14. Uşi Antlaşması'nın;

- I. Trablusgarp, dinî yönden Osmanlı Devleti'ne bağlı kalacaktır.
- II. On İki Ada, geçici olarak İtalya'da kalacaktır.
- III. Trablusgarp, İtalya'ya bırakılacaktır.

maddelerinden hangileri Osmanlı Devleti'nin güçsüzlüğüne kanıt olarak gösterilebilir?

- A) Yalnız I B) Yalnız II C) I ve II
D) I ve III E) II ve III

15. “Osmanlı Devleti’ni içine düşüğü kötü durumdan kurtarmak için düşünülen Osmanlılık akımına göre, Osmanlı Devleti içinde yaşayan herkes Osmanlı’dır ve eşittir.”

Bu görüşe göre Osmanlı Devleti’nde yaşanan,

- I. Islahat Fermanı’nda azınlıklara il meclislerine üye olma hakkının tanınması
- II. Berlin Antlaşması’nda Sırbistan, Karadağ ve Romanya’nın bağımsız olması
- III. Tanzimat Fermanı’nda azınlıklara da askerlik yapma zorunluluğunun getirilmesi
- IV. Balkan Savaşlarında Arnavutların bağımsızlığını elde etmesi

gelişmelerinden hangilerinin “Osmanlılık” akımına uygun olduğu söylenemez?

- A) I ve II B) I ve III C) II ve III
D) II ve IV E) III ve IV

16. Dünya üzerindeki bazı alanlar şekilde numaralandırılarak gösterilmiştir.

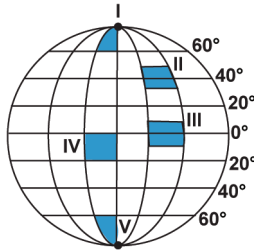

Buna göre, konik projeksiyon yöntemi kullanılarak hazırlanacak bir haritada, gösterilen alanlardan hangisinde hata ve bozulma oranı en az olacaktır?

- A) I B) II C) III D) IV E) V

- 17.

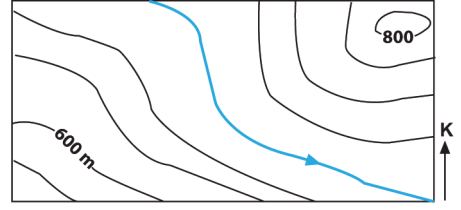

Yukarıdaki haritada izohips aralık değeri kaç metredir?

- A) 10 B) 100 C) 150 D) 200 E) 300

- 18.

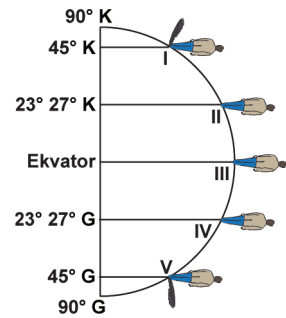

Konumları düşünüldüğünde verilen yerlerin hangisinde bulunan kişinin gölgesi 21 Mart ve 23 Eylül tarihlerinde sıfır olur?

- A) I B) II C) III D) IV E) V

19. Göl suları içerdikleri maddelerin oranına bağlı olarak; tuzlu, acı, tatlı ya da sodalı olurlar.

Aşağıdakilerden hangisi bir gölün sularının tatlı olmasının nedenleri arasında sayılmaz?

- A) Göl sularını boşaltan bir gideğenin olması
B) Göl çevresinin bol yağış alması
C) Göl yüzeyinde buharlaşmanın fazla olması
D) Gölün, eriyen kar ve buzul sularıyla beslenmesi
E) Göle karışan suların içinde erimiş minerallerin az olması

20. Aşağıdaki nüfus piramitlerinden hangisi, doğum oranlarının ve nüfus artış hızının hızla azaldığı bir ülkeye aittir?

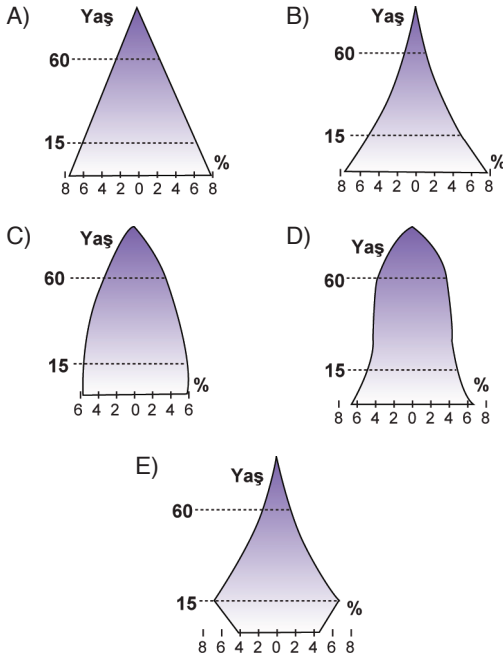

21. İnsanlar hayatlarını sürdürmek ve ihtiyaçlarını karşılamak amacıyla çeşitli ekonomik faaliyetler gerçekleştirir. Geçmişten günümüze insan gereksinimlerinde meydana gelen değişmelere bağlı olarak ekonomik faaliyetler de çeşitlenmiştir. İlk insanlar avcılık, toplayıcılık ve tarım gibi ekonomik faaliyetlerle daha çok uğraşmışlardır.

Buna göre bu dönemin hakim ekonomik faaliyet türü aşağıdakilerden hangisidir?

- A) Birincil ekonomik faaliyetler
B) İkincil ekonomik faaliyetler
C) Üçüncül ekonomik faaliyetler
D) Dördüncül ekonomik faaliyetler
E) Beşincil ekonomik faaliyetler

22. Aşağıdakilerden hangisi Dünya'nın küresel şeklinin bir sonucu değildir?

- A) Mevsimlerin birbirini izlemesi
B) Bitki türlerinin kutuplara doğru değişmesi
C) Kutupların soğuk olması
D) Paralel dairelerinin kutuplara doğru küçülmesi
E) Kutup Yıldızının Güney Yarım Küre'den görülmemesi

23. Tropikal yağmur ormanları Dünya'nın en görkemli ekosistemidir Milyonlarca km²lik alanı kaplayan ve binlerce hayvan ve bitki çeşidine sahip olan bu ormanlar son 40 yılda sahip oldukları alanın % 40'ını kaybetmişlerdir. Hatta bu durum o kadar ciddi bir boyuttadır ki uydulardan çekilen fotoğraflarda kaybın boyutları gözle görülecek kadar belirgin hale gelmiştir

Buna göre tropikal yağmur ormanlarındaki tahribat aşağıdaki sonuçlardan hangisine yol açmaz?

- A) Atmosfere salınan oksijen miktarının azalmasına
B) Yerleşim alanı olarak kullanılacak yerlerin azalmasına
C) Nesli tükenen tür sayısının artmasına
D) İlaç hammaddesi kaynaklarının azalmasına
E) Hidrolojik kökenli doğal afetlerin artmasına

24. Aşağıdakilerden hangisi biyoçeşitliliği olumsuz etkileyen faktörlerden biridir?

- A) Sanayi tesislerinin sayısının artırılması
B) Ormanların korunması
C) Milli parklar oluşturulması
D) Sanayi tesislerinde arıtma cihazlarının kullanılması
E) Geri dönüşümlü sanayi ürünlerinin üretilmesi

25. Atmosferdeki azot döngüsü ile ilgili olarak;

- I. azotun büyük bölümü atmosferde yer alır,
- II. bitkiler atmosferdeki azot gazını doğrudan kullanamaz.
- III. atmosferdeki azot gazı yıldırım, şimşek ve volkanik faaliyetlerin etkisiyle toprağa geçer,
- IV. bitkilerin terleme yapması azot tuzlarının yeniden açığa çıkmasını sağlar

verilen bilgilerin hangisi yanlıştır?

- A) Yalnız I B) Yalnız II C) Yalnız III
D) Yalnız IV E) I, II, III, IV

26. Aşağıda verilenlerden hangisi Türkiye’de görülmeyecek bir biyom türüdür?

- A) Çalılık biyomu B) Step biyomu
C) Tuzlu su biyomu D) Tundra biyomu
E) Dağ biyomu

27. Aşağıda verilen şehirlerden hangisinin fonksiyonel gelişiminde; ticaret, turizm ve idari başkent olması birlikte etkili olmuştur?

- A) Paris B) İstanbul C) Vatikan
D) Batum E) Selanik

28. Bütün politik ve toplumsal erdemler, aslında kişinin bireysel erdemlerinin bir uzantısıydı. Buna göre, erdemli kişi her şeyden önce insanlığını ve insancılığını geliştirmiş, başkalarıyla bir olmayı bilen, insanların sözlerini ölçüp biçerek, onlar karşısında alçakgönüllü olmayı başarabilen kişiydi. Başkalarını gözetecek şekilde insancılığa ve gerçek iyilikseverliğe ulaşmak isteyen kişinin, ayrıca insan davranışını düzenleyen, ona yol göstermek üzere konmuş kurallara uyması gerekiyordu. Konfüçyüs’e göre, böyle bir kişi, bütün eylemlerini iyilik adına yapan kişi olmak durumundaydı.

Konfüçyüs’ün bu parçada açıkladığı görüşler aşağıdakilerden en çok hangisiyle ilgilidir?

- A) Bilgi B) Siyaset C) Sanat
D) Din E) Ahlak

29. MÖ 6. yüzyıl, Antik Yunan felsefesinin ortaya çıkışının belirginleştiği dönemdir. İlk dönem filozoflarının cevaplarını doğadan elde etme düşüncesi, onların doğa filozofları olarak bilinmesini sağlamıştır. Bu dönem felsefesinin ana problemi, varlığın ilk nedeninin ne olduğu düşüncesidir. Varlığı oluşturan ilk neden sorunu, aynı zamanda varlığın ilk maddesinin ne olduğu problemi olarak da görülmüştür. Varlığın ilk nedeni; temel, ilk ilke ve arkhe olarak da isimlendirilmiştir. İlk neden, her şeyin ondan çıktığı ve her şeyin temelini belirleyendir.

Bu parçadan, Antik Yunan felsefesinin ilk dönemi ile ilgili;

- I. Filozoflar varlığın ilk nedeni üzerinde durmuştur.
- II. Varlığın ilk nedeni, varlığın ilk maddesi anlamına gelir.
- III. Varlığın değişimi konusu ele alınmıştır.

yargılarından hangileri çıkarılabilir?

- A) Yalnız I B) Yalnız II C) I ve II
D) II ve III E) I, II ve III

30. Fârâbî'ye göre insan için erdemli bir hayat ancak ahlaki açıdan ideal olan devlette gerçekleşebilir. İnsan, toplum ve devlet için en önemli şey erdemdir. İnsanlar, kendi aralarında düzen kurmak için devleti oluşturur. İnsanların mutlu olabilmelerinin ön koşulu, toplumda adaletin sağlanmasıdır. Bunu da ancak güçlü bir örgüt olan devlet sağlayabilir. İnsanlar böyle güçlü, adaletli ve erdemli bir devlette mutlu olabilir. Bütün bunların gerçekleşmesi için hem toplumun bilgili, dürüst, anlayışlı kişilerden oluşması, hem de yöneticinin akıllı, zeki, erdemli, dürüst, cesur ve problemleri çözecek niteliklere sahip olması gerekir.

Bu parçadan aşağıdakilerden hangisi çıkarılamaz?

- A) Erdemli bir hayat ancak adaletli bir devlette yaşanabilir.
- B) İnsanlar birbirlerinden gelecek zararları önlemek için devleti kurmuştur.
- C) İnsanlar toplum hayatında düzen kurmak için devleti oluşturmuştur.
- D) Toplumsal adalet, devlet gücüyle sağlanabilir.
- E) İnsanların mutluluğu ancak erdemli bir devlette mümkün olabilir.

31. MS 2-MS 15. yüzyıl felsefesinin ilk dönem filozoflarıyla başlayan inanç ve akıl arasındaki ilişkinin açıklanması çabası, bütün çağ boyunca Hristiyan ve İslam filozofları tarafından sürdürülmüştür. Ana problem, aklın, inanca yönelik işlevi ve görevi noktasındadır. Bu dönemde baskın olan görüş, inanca dayalı bilginin kesin olduğu yönündedir. Akıl ve inanç arasındaki ilişkinin açıklanmasında inanç, dinin; akıl da felsefenin içinde ele alınmıştır. Ayrıca bu problem, güvenilir ve doğru bilginin akılla mümkün olup olmadığı tartışmalarını da doğurmuştur.

Bu parçadan MS 2-MS 15. yüzyıl felsefesi için aşağıdakilerden hangisi çıkarılamaz?

- A) İslam filozofları da akıl-inanç ilişkisini ele almıştır.
- B) Ana problemi inanç-akıl ilişkisidir.
- C) İnanç ve akıl aynı değerde görülmüştür.
- D) Akıl-inanç ilişkisi, felsefe-din ilişkisi şeklinde ele alınmıştır.
- E) Kesin bilginin, inanca dayalı bilgi olduğu kabul edilmiştir.

32. Hümanizm anlayışı, insanı MS 2-MS 15. yüzyıl felsefesinin dogmatik etkisinden uzaklaştıran ve Antik Yunan felsefesine geri götüren bir düşünüşün eseridir. Bu geri dönüş, insanı ve evreni yeniden yorumlama anlamı taşır. Hümanizm bir felsefe değil bir yönelimin adlandırılmasıdır ve insanı özneleştiren bir çaba içerir. Hümanizm, insanın merkeze alındığı ve aklının öne çıkarıldığı bir bakış açıdır. Bu bakış açısı, yeni hayat anlayışı ile insan ve dünya üzerine felsefe yapma isteğinden oluşur.

Bu parçadan hümanizm ile ilgili aşağıdakilerden hangisi çıkarılamaz?

- A) Geleneksel ve modern düşünceyi sentez etme amacı güder.
- B) Antik Yunan felsefesine dönüşün bir sonucudur.
- C) İnsanı ve varlığı yeniden yorumlamak ister.
- D) İnsanı merkeze alan bir anlayıştır.
- E) Kaynağında yeni bir hayat anlayışı vardır.

33. Locke'a göre insan doğuştan bilgi ile gelmez. Eğer öyle olsaydı, insanların okuma yazma öğrenmek için okula gitmesine, kütüphanelere gidip kitap okumasına, ülkeleri ziyaret etmesine gerek kalmazdı. Ona göre, insan zihni doğuştan boş bir levha (tabula rasa)dır ve insan, duyuları sayesinde bu boş levhayı doldurur. Başka bir ifadeyle insan, duyuları vasıtasıyla dış dünyadan bazı izlenimler alır, ve bu izlenimlerden oluşan fikirleri üzerinde düşünerek bilgi edinir.

Locke'un bu parçada açıklanan görüşleri aşağıdaki felsefe sorularından hangisine cevap niteliğindedir?

- A) Bilginin imkân ve sınırları nelerdir?
- B) İnsan niçin bilgi edinir?
- C) Bilginin kaynağı nedir?
- D) Bilginin doğru oluşunun ölçütü nedir?
- E) Sezginin bilgi elde etmedeki rolü nedir?

34. Bir eylemde bulunurken sonucunun ne olacağını her zaman bilemeyiz. Çünkü iyilik için yaptığımız bir eylem kötü bir sonuç doğurabilir. Fakat iyi niyetle yaptığımız bir eylemin sonucu bizi kötü yapmaz. Bu nedenle, eylemleri ahlaki açıdan sonuçlarına göre değerlendirmek mümkün değildir. Burada önemli olan şey “iyi niyet” kavramının kendisidir. İyi niyet, ödev olarak görülüp, herkesi bağlayan temel bir ilkeyle açıklanırsa davranışlarımız ödevden doğan bir nesnellik kazanır.

Bu parçaya dayanarak aşağıdakilerden hangisine ulaşamaz?

- A) İyi niyetle yapılan her davranış ahlakidir.
- B) Ödev, ahlaki bir ilkedен doğan zorunluluktur.
- C) Evrensel ahlak yasası vardır.
- D) Davranışın sonuçları niyetlerden daha önemlidir.
- E) Bir eylemi ahlaki yapan, eylemin ardındaki niyettir.

35. Husserl’in kurucusu olduğu fenomenoloji düşüncesine göre, insan nesnelere dünyasına iki türlü yönelebilir. Birinci yönelimde bilinç nesnelere sezgisel yolla ve asli bir şekilde kavrar. İkincisinde, bilinç yalnızca nesneyi gözlemleyebilir. İnsan bilinci nesnelere yöneldiğinde, sadece onları algılamaz, tecrübe etmez, onların saf anlam ve özlerini de kavramaya çalışır. Başka bir deyişle, nesnelere özü, saf sezgi yoluyla, doğrudan ve aracısız olarak kavranabilir. Ancak bunun için zihnin, edindiği tüm bilgileri bir tarafa bırakarak onları paranteze alması, böylece boş, saf ve temiz hâle gelmesi gerekir.

Bu parçaya göre fenomenoloji için aşağıdakilerden hangisi söylenebilir?

- A) Varlığın bağlı olduğu düzendir.
- B) Bilincin kendisini tanımayı sağlama yöntemidir.
- C) Bilincin hem kendisini hem fenomeni tanımasını sağlayan yöntemdir.
- D) Evrendeki varlıkların özünün bilgisidir.
- E) Nesnelere özünün bilgisine ulaşılmasını sağlayan yöntemdir.

36. İslam dininde önemli bir kavram olan Tevhit’in anlamı aşağıdakilerden hangisidir?

- A) Ölümden sonra ahiret hayatında tekrar dirilmeye inanmak
- B) Allah’ın birliğine, eşi, benzeri ve ortağının bulunmadığına inanmak
- C) Gerekli çaba ve gayreti gösterdikten sonra Allah’a güvenmek
- D) Hz. Muhammed’in Allah’ın kulu ve resulü olduğuna inanmak
- E) Hz. Muhammed ve onun soyundan gelenlere saygı duymak

37. “Yiyiniz, içiniz fakat israf etmeyiniz. Çünkü Allah israf edenleri sevmez.”

“Allah size, mutlaka emanetleri ehli olanlara vermenizi ve insanlar arasında hükmettiğiniz zaman adaletle hükmetmenizi emreder.”

“Ey iman edenler! Yapmayacağınız şeyleri niçin söylüyorsunuz? Yapmayacağınız şeyleri söylemeniz Allah katında büyük bir nefretle karşılanır.”

Bu ayetlerde aşağıdakilerin hangisinden söz edilmektedir?

- A) Vahye dayanmayan farklı inanç türlerinden
- B) Temizlik-din ilişkisinden
- C) Ahlaki değerlerin dinle ilişkisinden
- D) İnsanın evrendeki konumundan
- E) Evrendeki mükemmel düzenden

38. Akıllı, irade sahibi, düşünen bir varlık olarak insan, evrendeki konumunu anlamaya çalışan tek varlıktır. Kendisinin hangi amaçla yaratıldığını bilmek ister. Bu konu üzerinde düşünür, araştırır, gözlem ve incelemeler yapar, Bütün bu arayışlar insanı, evreni yaratan yüce bir varlık olduğu sonucuna götürür. O da Allah'tır. Bu özelliği sayesinde insan, Allah'ın varlığına, birliğine inanır, yaratılış amacını kavrar.

Bu parçadan;

- I. İnsan, diğer varlıklardan üstün olan özelliklerle donatılmıştır.
- II. Tarihsel süreçte inanmanın çeşitli biçimlerde olduğu görülmektedir.
- III. Vahye dayanmayan inanç türleri toplumsal hayata zarar vermiştir.

yargılarından hangilerine ulaşılabilir?

- A) Yalnız I B) Yalnız II C) Yalnız III
D) I ve II E) II ve III

39. "Türk milletinin karakteri yüksektir. Türk milleti çalışkandır. Türk milleti zekidir. Çünkü Türk milleti, milli birlik ve beraberlik içinde güçlükleri yenmesini bilmiştir. Çünkü Türk milletinin yürümekte olduğu gelişme ve medeniyet yolunda, elinde ve kafasında tuttuğu meşale müspet ilimdir."

Atatürk bu sözleriyle aşağıdakilerden hangisine dikkat çekmektedir?

- A) Milli seciyeye
B) Mülkiyet hakkına
C) Tefsir ilmüne
D) İnsanın eşref-i mahlukat olmasına
E) İnsan haklarına saygıya

40. Aşağıdakilerden hangisinde Budizm'le ilgili yanlış bir bilgi verilmiştir?

- A) Budizmin kurucusu olan Buda, MÖ 563-483 yılları arasında yaşamış bilge bir kişidir.
B) Asıl adı Siddhartha olan Buda, "aydınlanmış" anlamına gelir.
C) Buda, yaşadığı süre içinde insanlara ahlaklı olmayı öğütlemiş, putlara tapmayı yasaklamıştır.
D) Buda'dan sonraki dönemlerde düşünceleri sistemleştirilerek heykelleri yapılmış ve bir put hâline getirilip tapınılmaya başlanmıştır.
E) Budistler en çok, Amerika ve Afrika kıtasında bulunmaktadır.

41. Herakleitos'a göre sağlığa anlam kazandıran hastalıktır. Barış, savaşla birlikte bir bütündür. Gece olmasaydı gündüzün verdiği huzuru anlamamız olanaksızdı.

Bu parçaya göre Herakleitos, varlığı aşağıdakilerden hangisine dayandırmıştır?

- A) Tek bir töze
B) Atomların çarpma ve birleşmelerine
C) Karşıt güçlerin birliğine
D) Birbirine indirgenemeyen iki töze
E) İki den fazla tözün varlığına

2020-2021 Eğitim ve Öğretim Yılı

12. Sınıf Hazır Bulunluşluk Sınavı

42. Protagoras ve Gorgias başta olmak üzere sofistlere göre insan, duyular yoluyla edinilen bilgilerde algı yanılması yaşar. Suya batırılan çubuğun düz olmasına rağmen onun kırık görünmesi bu yanılmadan kaynaklanır. Bilgi edinme sürecinde duyuların kullanılması, elde edinilen bilginin hatalı olma ihtimalini doğurur. Dolayısıyla onlara göre her zaman geçerli olan kesin bir bilgi yoktur. Çünkü bilgi, kişiden kişiye değişen göreceli bir niteliğe sahiptir.

Bu parçaya göre sofist düşünürlerin savunduğu görüş aşağıdakilerden hangisidir?

- A) Evrende değişme esastır.
- B) İnsan varlığın sınırlı bir bilgisini edinebilir.
- C) Bilgi insana güçlü olma imkânı verir.
- D) Bilgi öznel niteliktedir.
- E) Aklın bilgi edinmede rolü yoktur.

43. Fârâbî'ye göre akıl ve irade, insanı insan yapan değerlerin başında gelir. İnsan aklıyla iyiyi kötüyü ayırt edip iradesiyle iyi veya kötünden birine yönelerek onu gerçekleştirebilir. Ona göre irade olmadığında insan yalnız başına aklıyla harekete geçemez. Akıl ve irade birbirini tamamlar ve bu iki insani güç, insanın eylemlerinde özgür olduğunu gösterir. İnsan her konuda yapacağı eylemi kendisi seçtiği için davranışlarından sorumludur. İnsan düşündüğünü yapamıyorsa yani irade sahibi değilse köledir.

Fârâbî'nin bu parçada açıklanan görüşleri aşağıdaki felsefe problemlerinden hangisi ile ilgilidir?

- A) Tümmeller problemi
- B) Yaratıcının varlığını kanıtlama problemi
- C) İrade özgürlüğü problemi
- D) Toplumsal yaşama yönelik problemler
- E) Bilgi problemi

44. Ona göre açık seçik bilgiyi ancak akıl verebilir ve bu tür bilgiler akılda doğuştan vardır. Başka bir deyişle gerçekliğin tüm bilgisine yalnızca akılla ulaşılabilir. O, bu görüşünü, kendi varlığını kanıtlamada kullandığı düşünce zincirini oluştururken de uygulamış ve sonunda "Düşünüyorum, o hâlde varım." diyerek temel kabul ettiği doğru bilgisine ulaşmıştır.

Bu parçada açıklanan görüşler aşağıdaki düşünürlerden hangisine aittir?

- A) Locke
- B) Kant
- C) Descartes
- D) Hume
- E) Hegel

45. İnsan, yaşamı boyunca hep ileriye doğru atılır, yarınına yönelir, yarınını kurmak ister. Şimdiki zamanımız geleceğe açılmamızla, geleceği kurma çabamızla belirlenmiştir. Bu durum, bir özgürlük deneyini zorunlu kılar. İnsan, kendi varlığını sağlayabilmek için sürekli seçimler yapar, yani özgürlüğünü gerçekleştirir. Özgür olmak, iradeyi kullanıp seçimler yaparak, kendini yaratarak kendini aşmak demektir. İnsan hep kendini aşma durumundadır.

Bu parçada savunulan görüş aşağıdakilerden hangisidir?

- A) İnsanın karşı koyamayacağı bir yazgısı vardır.
- B) İnsan önce var olur, sonra kendi özünü kendisi belirler.
- C) Varlık, atomların çarpma ve birleşmesiyle oluşan bir bütündür.
- D) İnsan, belirlenmişliği yaşayan bir varlıktır.
- E) Öz, saf bilincin belirlediği varlıktır.

1. Bu testte 40 soru vardır.
2. Cevaplarınızı, cevap kâğıdının **MATEMATİK** Testi için ayrılan kısmına işaretleyiniz.

1. A ve B kümeleriyle ilgili aşağıdakiler bilinmektedir.
 - A ve B kümeleri ardışık tam sayılardan oluşmaktadır.
 - A ve B kümelerinin eleman sayıları sırasıyla 6 ve 5'tir.
 - B kümesinin elemanları toplamı, A kümesinin elemanları toplamından büyüktür.
 - $A \cap B$ kümesinin 3 elemanı vardır ve bunların toplamı 24'tür.

Buna göre, $A \cup B$ kümesinin en küçük ve en büyük elemanlarının toplamı kaçtır?

- A) 9 B) 11 C) 13 D) 15 E) 17

2. Kenan, 7'si kırmızı; 7'si sarı olan toplam 14 boncuk ile bir tahta blok üzerine tutturulmuş 4 çubuğu olan bir abaküs düzeneğinde 4 basamaklı bir sayıyı aşağıdaki gibi oluşturuyor.

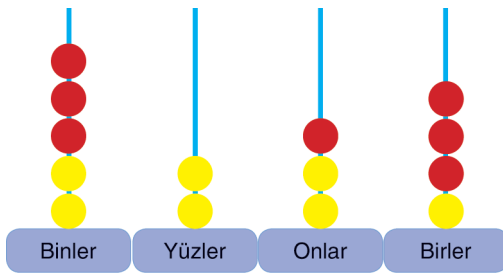

Bu abaküste bir kırmızı boncuğun rakamsal değeri, bir sarı boncuğun rakamsal değerinin 2 katıdır. Kenan bu abaküste 4 basamaklı 8247 sayısını oluşturmuştur.

Bu abaküsten herhangi bir kırmızı boncuk ile herhangi bir sarı boncuk yer değiştirdiğinde, aşağıdaki sayılardan hangisi elde edilemez?

- A) 7248 B) 8436 C) 8238
D) 7257 E) 8337

3. $6 \blacksquare 3 = a$

$$6 \blacktriangle 3 = b$$

$$6 \bullet 3 = c$$

Yukarıda verilen eşitliklerde \blacksquare , \blacktriangle ve \bullet sembolleriyle gösterilen yerlere aşağıdaki işlemlerden hangisi yazılırsa, $a < b < c$ olur?

	\blacksquare	\blacktriangle	\bullet
A)	+	-	÷
B)	+	×	-
C)	-	+	÷
D)	÷	×	+
E)	÷	-	×

4. Senem, 1'den 500'e kadar olan doğal sayılardan 4 ile bölünebilenleri her karta bir sayı gelecek biçimde kartlara yazarak aşağıdaki adımları uyguluyor.

1. Adım: Üzerinde 9 ile bölünemeyen sayı bulunan kartları eliyor.

2. Adım: Üzerinde iki basamaklı sayı bulunan kartları eliyor.

Son durumda geriye kalan tüm kartların üzerinde yazan sayılardan en büyük ve en küçük olanın toplamı kaçtır?

- A) 504 B) 540 C) 576
D) 612 E) 648

5. $9^{x-1} = 2 \cdot 6^{x-1}$

olduğuna göre, 2^x ifadesi aşağıdakilerden hangisine eşittir?

- A) 3^{-x-1} B) 3^{-x+1} C) 3^x
D) 3^{x-1} E) 3^{x+1}

6. Üzerinde kütleleri yazılı olan ağırlıklar eşit kollu bir terazinin kefelerine şekildeki gibi yerleştirilerek terazi dengeleniyor.

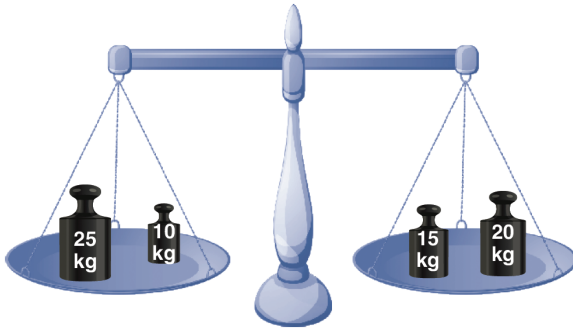

Terazinin sol ve sağ kefesinden karşılıklı olarak birer ağırlık yer değiştiriliyor.

Terazinin tekrar dengeye getirilebilmesi için sağ ya da sol kefeye tek bir ağırlık konulacağına göre, bu ağırlık

- I. 5 kg'lık
II. 10 kg'lık
III. 15 kg'lık
IV. 20 kg'lık

ağırlıklardan hangi ikisi olamaz?

- A) I ve III B) I ve IV C) II ve III
D) II ve IV E) III ve IV

7. Çağatay işi ile evi arasındaki 6 km'lik yolu motosikletiyle saatte 30 km hızla giderek işine zamanında ulaşıyor.

Bir sabah trafik sıkıştığı için yolun yarısını saatte 18 km hızla giden Çağatay, işine yetişebilmesi için yolun kalan kısmını saatte kaç km hızla gitmelidir? (Çağatay'ın evden çıkış saatleri aynıdır.)

- A) 54 B) 60 C) 75 D) 80 E) 90

8. Arzu ile Bora'nın çalışma ve izin günleriyle ilgili aşağıdakiler bilinmektedir.

- Arzu 3 gün çalışıp 1 gün izin yapmaktadır.
- Bora 4 gün çalışıp 1 gün izin yapmaktadır.
- Arzu ve Bora son izinlerini sırasıyla mart ayının 1. ve 4. günlerinde yapmıştır.

Buna göre,

- I. Arzu 21 Mart'ta izinlidir.
II. Bora 29 Mart'ta izinlidir.
III. Arzu ve Bora 9 Mart'ta izinlidir.

ifadelerinden hangileri doğrudur?

- A) Yalnız I B) Yalnız II C) I ve II
D) I ve III E) I, II ve III

9. Bir bowling salonunda kırmızı, sarı ve mor renkli bowling topları vardır. Aynı renkte olan toplar eşit kütlededir.

Bu salondaki tüm topların renklere göre kütlece dağılımı 1. grafikte, sayıca dağılımı ise 2. grafikte verilmiştir.

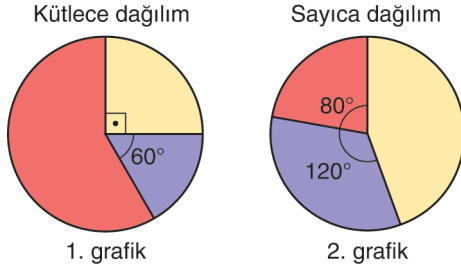

Kırmızı, sarı ve mor renkli topların her birinin kütlesi sırasıyla k , s ve m kg olduğuna göre, aşağıdaki sıralamaların hangisi doğrudur?

- A) $k < m < s$ B) $k < s < m$
 C) $s < m < k$ D) $s < k < m$
 E) $m < s < k$

10. Ahmet, müşterilerinin tercihlerine göre waffle yapmakta. Ahmet'in müşterilerine sunduğu çikolata, meyve ve kuruyemiş çeşitleri aşağıda verilmiştir.



Ahmet, yapacağı waffle için müşterilerinden

- Çikolata çeşitlerinden birini,
- Meyve çeşitlerinden ikisini,
- Kuruyemiş çeşitlerinden ikisini

seçmelerini istiyor.

Buna göre, bir müşteri sipariş edeceği waffle için kaç farklı tercihte bulunabilir?

- A) 64 B) 72 C) 76 D) 80 E) 84

2020-2021 Eğitim ve Öğretim Yılı

12. Sınıf Hazır Bulunuşluk Sınavı

11. Doruk, bir bilgisayarın oturum açma parolasını unutuyor. Ancak parolayla ilgili aşağıda verilenleri hatırlıyor.

- Parola dört haneli olup parolanın ilk üç hanesi birbirinden farklı birer rakam, son hanesi ise bir harftir.
- Parolanın ilk üç hanesi 3, 5, 6 ve 8 rakamlarından herhangi üçü, son hanesi ise a ve b harflerinden herhangi biridir.

Doruk parolayı deneyerek bulmaya karar veriyor ve şöyle bir plan yapıyor. "3, 5, 6 ve 8 rakamlarıyla elde edilebilecek rakamları farklı üç basamaklı doğal sayıları küçükten büyüğe doğru sıralarım. Bu sıralamaya göre sayıların sonuna a harfini yazıp teker teker denerim. Eğer parolayı bulamazsam aynı işi sayıların sonuna b harfini yazarak yaparım."

Bilgisayarın oturum açma parolası 836b olduğuna göre, Doruk bu plana göre kaçınıcı denemesinde parolayı bulur?

- A) 30 B) 32 C) 36 D) 42 E) 44

12. $f: \mathbb{R} \rightarrow \mathbb{R}$, $y = f(x)$ biçiminde tanımlanan fonksiyon her x gerçekte sayı için

- $f(-x) = -f(x)$ koşulunu sağlıyorsa f fonksiyonuna tek,
- $f(-x) = f(x)$ koşulunu sağlıyorsa f fonksiyonuna çift fonksiyon denir.

Gerçek sayılar kümesi üzerinde tanımlı T tek fonksiyonu ve \mathcal{C} çift fonksiyonu için

$$\mathcal{C}(4) - T(-4) = 5$$

$$3 \cdot \mathcal{C}(-4) - T(4) = 19$$

olduğuna göre, $(\mathcal{C} + T)(-4)$ değeri kaçtır?

- A) 4 B) 7 C) 10 D) 12 E) 14

13. Bir mobilyacının üretim giderleri dışında günlük sabit 200 TL gideri vardır. Bu mobilyacının 20 sandalye ürettiği bir günde toplam gideri 1200 TL olmuştur.

Mobilyacının ürettiği sandalye sayısı ile günlük gideri arasında doğrusal bir ilişki vardır.

Sandalye sayısı x olmak üzere, bu doğrusal ilişkiyi ifade eden f fonksiyonunun kuralı aşağıdakilerden hangisidir?

- A) $f(x) = 100 + 50x$ B) $f(x) = 200 + 20x$
C) $f(x) = 200 + 50x$ D) $f(x) = 1200 + 20x$
E) $f(x) = 1400 + 20x$

14. n bir gerçekte sayı olmak üzere,

$$P(x) = x^{\frac{12}{n}} - 2x^{\frac{8-n}{n}} + x^{n-4}$$

ifadesi bir polinomdur.

Buna göre, $P(-2)$ değeri kaçtır?

- A) -3 B) -1 C) 2 D) 4 E) 7

2020-2021 Eğitim ve Öğretim Yılı

12. Sınıf Hazır Bulunuşluk Sınavı

15. $(x^3 - 2x^2 - 5x + 1)(x^2 - 6x + 2)(2x + 3)$ çarpımındaki terimlerden biri ax^5 tir.

Buna göre, a kaçtır?

- A) -15 B) -13 C) -12 D) 12 E) 13

17. $z = a + bi$ bir karmaşık sayı olmak üzere, $\bar{z} = a - bi$ karmaşık sayısına z 'nin eşleniği denir.

Aşağıdakilerin hangisinde, z karmaşık sayısının eşleniği doğru verilmiştir?

	z	\bar{z}
A)	-3	3
B)	2i	2i
C)	1 - i	-1 + i
D)	i - 5	-i - 5
E)	-1 + 3i	-3 + i

16. Pozitif bir a tam sayısı ile bu sayının 2 katının 5 eksiğinin çarpımı 12'dir.

Buna göre, a sayısı ile 2 fazlasının çarpımı kaçtır?

- A) 3 B) 8 C) 15 D) 24 E) 48

18. $\sin\left(\frac{3\pi}{2} - x\right) + \cos(8\pi + x) - \tan\left(\frac{11\pi}{2} + x\right)$ toplamı aşağıdakilerden hangisine eşittir?

- A) $\cos x$ B) $-\cos x$ C) $-\cot x$
D) $\cot x$ E) $\tan x$

19.

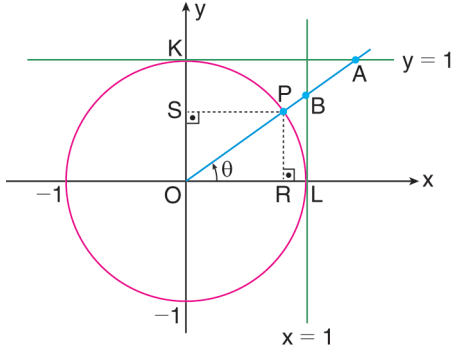

Şekildeki analitik düzlemde verilenlere göre, aşağıdakilerden hangisi yanlıştır?

- A) $\sin \theta = |OS|$ B) $\cos \theta = |OR|$
 C) $\tan \theta = |BL|$ D) $\cot \theta = |AK|$
 E) $\sec \theta = |OA|$

20.

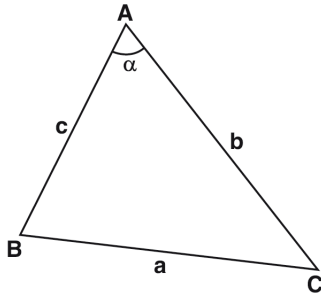

ABC bir üçgen
 $b \cdot c = 2$
 $b + c = x$
 $x^2 - a^2 = 2$
 $m(\widehat{BAC}) = \alpha$

Yukarıdaki verilere göre, $m(\widehat{BAC}) = \alpha$ kaç derecedir?

- A) 30 B) 45 C) 60 D) 90 E) 120

21.

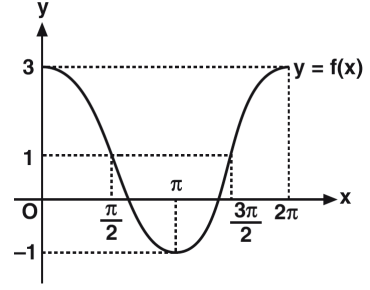

Yukarıda $f(x) = a \cos x + b$ fonksiyonunun grafiği verilmiştir.

Buna göre, $a + b$ toplamı kaçtır?

- A) 0 B) 1 C) 2 D) 3 E) 4

22.

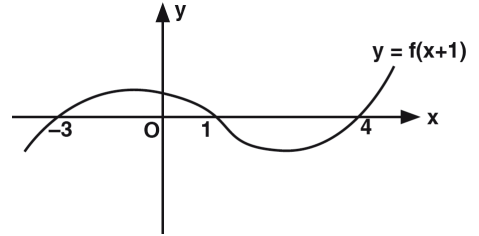

Şekilde $y = f(x + 1)$ fonksiyonunun grafiği verilmiştir.

Buna göre, $f(x) = 0$ denkleminin kökler toplamı kaçtır?

- A) 5 B) 7 C) 8 D) 9 E) 11

23. Bir trende 50 yolcu vardır. Bu trenden her durakta 5 yolcu iniyor. Dördüncü duraktan kalkmadan önce 10 yolcu biniyor ve tren her durakta 5 yolcu inmek koşuluyla yoluna devam ediyor.

Trendeki yolcu sayısı azalmaya başladıktan a durak sonra trende kalan yolcu sayısı $f(a)$ fonksiyonu ile gösterilirse, bu fonksiyon kuralı aşağıdakilerden hangisidir?

- A) $f(a) = 50 - 5a$
 B) $f(a) = 60 - 5a$
 C) $f(a) = \begin{cases} 50 - 5a, & a < 4 \\ 40 - 5a, & a \geq 4 \end{cases}$
 D) $f(a) = \begin{cases} 50 - 5a, & a < 4 \\ 60 - 5a, & a \geq 4 \end{cases}$
 E) $f(a) = \begin{cases} 50 - 5a, & a < 4 \\ 30 - 5a, & a \geq 4 \end{cases}$

24. $y = f(x) = x^2 + 2$ fonksiyonunun grafiğine aşağıdaki işlemler sırasıyla uygulanmıştır.

- I. 3 birim y ekseninde negatif yönde öteleme
 II. 2 birim x ekseninde negatif yönde öteleme
 III. Fonksiyonunun mutlak değerlerini alma

Bu işlemler sonucunda elde edilen grafik aşağıdakilerden hangisinde doğru verilmiştir?

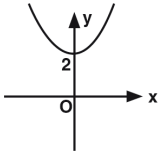
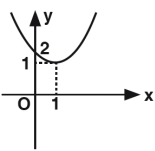
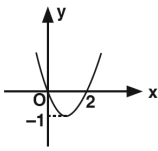
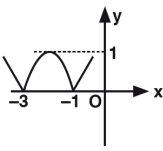
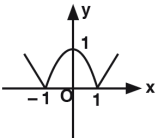
- A) 
- B) 
- C) 
- D) 
- E) 

25. $3x^2 + 4xy + y^2 = 35$

$$3x + y = 7$$

çözüm kümesi aşağıdakilerden hangisidir?

- A) $\{(1, 4)\}$ B) $\{(2, 1)\}$ C) $\{(0, 7)\}$
 D) $\{(3, -2)\}$ E) $\{(1, 1)\}$

- 26.

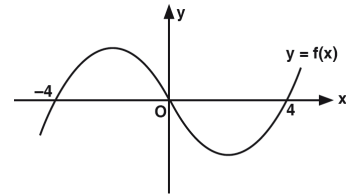

$y = f(x)$ fonksiyonunun grafiği yukarıda verilmiştir.

Buna göre, $\frac{f(x)}{x-4} \leq 0$ eşitsizliğini sağlayan x tam sayı değerlerinin toplamı kaçtır?

- A) -10 B) -9 C) -8 D) -7 E) -6

27. $m < n < 0 < p$ olduğuna göre,

$$mx (nx + p) < 0$$

eşitsizliğini sağlayan x değerleri hangi aralıktadır?

- A) $(0, -\frac{p}{n})$ B) $(\frac{p}{n}, 0)$
 C) $(\frac{p}{m}, -\frac{p}{n})$ D) $(\frac{p}{m}, 0)$
 E) $(0, -\frac{p}{m})$

28. A sınıfında 3 kız, 5 erkek; B sınıfında 2 kız, 3 erkek öğrenci vardır.

Bu sınıflardan rastgele seçilen iki öğrenciden birinin kız, diğerinin erkek olduğu bilindiğine göre bu öğrencilerin A sınıfından seçilmiş olma olasılığı kaçtır?

- A) $\frac{3}{8}$ B) $\frac{3}{5}$ C) $\frac{5}{6}$ D) $\frac{5}{7}$ E) $\frac{5}{9}$

29. Bir zar arka arkaya 24 kez atıldığında zarın üst yüzüne gelen sayılar aşağıdaki tabloda belirtilmiştir.

Üst yüze gelen sayı	1	2	3	4	5	6
Atış adedi	3	4	1	2	8	6

Buna göre bu zar 25. defa atıldığında hangi numara gelirse deneysel ve teorik olasılık eşit olur?

- A) 1 B) 2 C) 4 D) 5 E) 6

30.

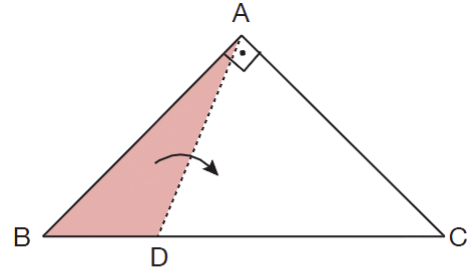

Şekil I

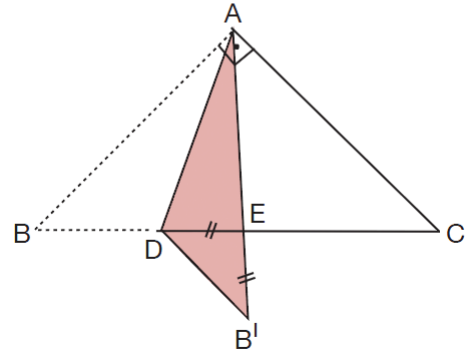

Şekil II

ABC dik üçgeni biçiminde bir kartonun [BC] kenarı üzerinde, $|DC| = |AC|$ olacak biçimde bir D noktası alınıyor. Daha sonra boyalı ABD üçgensel bölgesi Şekil I'deki gibi [AD] boyunca katlanıyor ve B köşesi, Şekil II'deki gibi B' noktası üzerine geliyor.

$$|DE| = |EB'|$$

olduğuna göre, ADB açısının ölçüsü kaç derecedir?

- A) 110 B) 112,5 C) 115
 D) 120 E) 122,5

2020-2021 Eğitim ve Öğretim Yılı

12. Sınıf Hazır Bulunuşluk Sınavı

31.

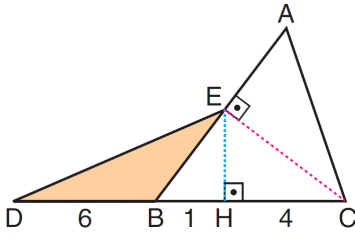

ABC bir üçgen

 $AE \perp EC$ $EH \perp DC$ $|DB| = 6 \text{ br}$ $|BH| = 1 \text{ br}$ $|HC| = 4 \text{ br}$

Yukarıdaki verilere göre, EDB üçgeninin alanı kaç birimkaredir?

- A) 4 B) 5 C) 6 D) 8 E) 9

32.

- I. Bir açısı dik olan paralelkenara dikdörtgen denir.
- II. Komşu iki kenarı eş olan paralelkenara eşkenar dörtgen denir.
- III. Köşegenleri birbirini dik ortlayan dikdörtgene kare denir.

Dörtgenlerle ilgili yukarıda verilen ifadelerden hangileri doğrudur?

- A) Yalnız II B) I ve II C) I ve III
D) II ve III E) I, II ve III

33.

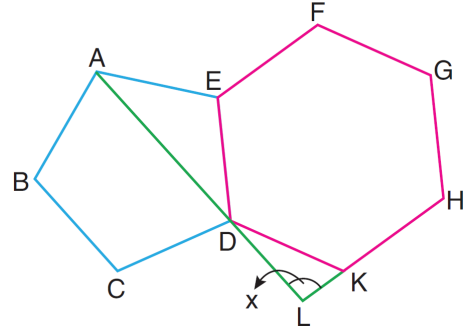

Şekilde ABCDE düzgün beşgeni ve EDKHGF düzgün altıgeni verilmiştir.

Beşgenin AD köşegeninin ve altıgenin HK kenarının uzantıları L noktasında kesişmektedir.

Buna göre, $m(\widehat{ALK}) = x$ kaç derecedir?

- A) 94 B) 96 C) 98 D) 100 E) 102

34.

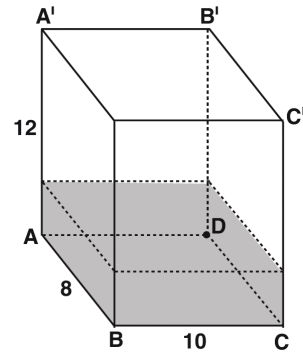

Ayrıtları 12 cm, 8 cm ve 10 cm olan dikdörtgenler dik prizmasında tabandan itibaren 3 cm yükseklikte su bulunmaktadır. Prizma CDB'C' taban olacak şekilde yatırılırsa suyun yeni yüksekliği kaç cm olur?

- A) 2 B) $\frac{5}{2}$ C) 3 D) $\frac{7}{2}$ E) 4

35.

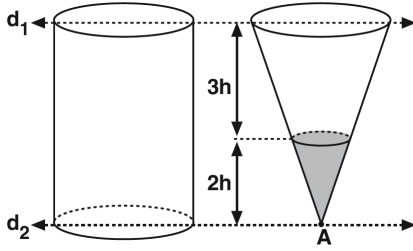

Taban yarıçapları ve yükseklikleri eşit olan bir dik koni ve bir dik silindir veriliyor. Koni A noktasından itibaren yüksekliğinin $\frac{2}{5}$ -i kadarı su ile doludur.

Su silindire boşaltılınca suyun yüksekliği silindirin yüksekliğinin kaçta kaç kadar olur?

- A) $\frac{4}{75}$ B) $\frac{8}{250}$ C) $\frac{16}{375}$
 D) $\frac{16}{225}$ E) $\frac{8}{375}$

36. Analitik düzlemde, x eksenine 30° lik açı oluşturan şekildeki d doğrusu; x eksenini $(-6, 0)$ noktasında, y eksenini ise A noktasında kesmektedir.

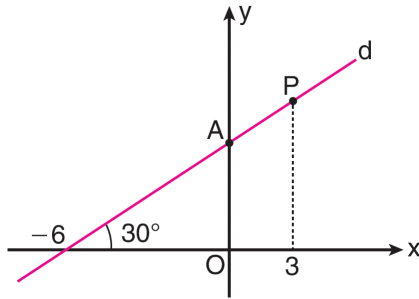

Buna göre, d doğrusu üzerindeki apsisi 3 olan P noktasının A noktasına olan uzaklığı kaç birimdir?

- A) 1 B) 2 C) 3
 D) $\sqrt{3}$ E) $2\sqrt{3}$

37.

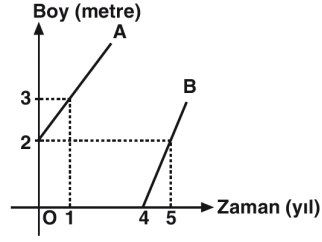

A ve B ağaçlarının boylarının yıllara göre değişim grafiği verilmiştir.

Buna göre, B ağacı dikildikten kaç yıl sonra A ağacının boyuna yetişir?

- A) 6 B) 8 C) 9 D) 11 E) 12

38. Düzlemde $[AB]$ çizilerek bu doğru parçası üzerinde merkezleri A ve B noktaları olan yarıçapları sırasıyla 6 cm ve 9 cm olan iki çember çiziliyor. Çemberler C ve D noktalarında kesişiyor.

$$m(\widehat{ACB}) = m(\widehat{ADB}) > 90^\circ$$

olduğuna göre, IABI nin alabileceği tam sayı değerleri toplamı kaçtır?

- A) 39 B) 45 C) 50 D) 54 E) 60

2020-2021 Eğitim ve Öğretim Yılı

12. Sınıf Hazır Bulunmuşluk Sınavı

39.

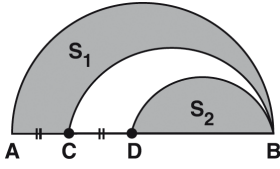

[AB], [BC], [BD] çaplı
yarım daireler B
noktasında teğet

$$|CA| = |CD|$$

$$|DA| = |DB|$$

S_1 ve S_2 buldukları
bölgelerin alanları

Yukarıdaki verilere göre, $\frac{S_1}{S_2}$ oranı kaçtır?

- A) $\frac{7}{4}$ B) $\frac{8}{5}$ C) $\frac{3}{2}$ D) 3 E) 6

40. Yarıçapı r birim, merkez açısının ölçüsü α olan daire diliminin alanı: $\frac{\pi \cdot r^2 \cdot \alpha}{360}$ formülü ile hesaplanır.

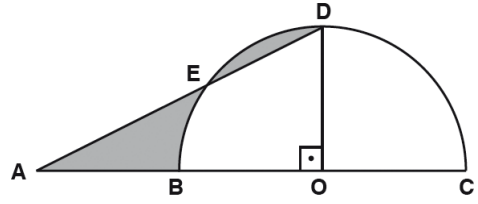

O merkezli yarım dairenin yarıçapı 12 birimdir.

$[OD] \perp [AC]$

A, E, D doğrusal

Taralı bölgelerin alanları eşit olduğuna göre, $|AB|$ kaç birimdir?

- A) $6\pi + 3$ B) $3\pi - 3$ C) $3\pi - 6$
D) $6\pi - 6$ E) $6\pi - 12$

- Bu testte sırasıyla, Fizik (1-14), Kimya (15-27), Biyoloji (28-40) derslerine ait toplam 40 soru vardır.
- Cevaplarınızı, cevap kâğıdının **FEN BİLİMLERİ** Testi için ayrılan kısmına işaretleyiniz.

1. Aşağıda bazı fiziksel nicelikler verilmiştir.

- Sürat
- İvme
- Işık şiddeti
- Ağırlık
- Güç

Buna göre, verilen niceliklerden kaç tanesi vektörel, kaç tanesi skaler niceliktir?

	Vektörel	Skaler
A)	4	1
B)	1	4
C)	3	2
D)	2	3
E)	0	5

2. Sürtünmesi önemsenmeyen düzlemin K noktasında durmakta olan cisme F kuvveti L noktasına kadar uygulanıyor.

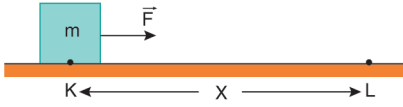

Cismin L noktasındaki kinetik enerjisi ve cismin kütlesi bilindiğine göre;

- F kuvvetinin büyüklüğü
- X yolunun uzunluğu
- Cismin L noktasındaki hızı
- F kuvvetinin yaptığı iş

İfadelerinden hangileri hesaplanabilir?

- A) Yalnız III B) I ve II C) I ve III
D) II ve III E) III ve IV

3. I. Maddelerin sıcaklıklarını 1 °C değiştirebilmek için maddeye verilmesi ya da alınması gereken ısı miktarıdır.
II. Kaynama noktasındaki 1 gram saf sıvının aynı sıcaklıkta gaz hâline geçmesi için sıvıya verilmesi gereken ısı miktarıdır.
III. Bir maddeyi oluşturan taneciklerin sahip olduğu enerjilerin toplamıdır.

Yukarıda verilen tanımların doğru kavramlarla eşleştirilmesi aşağıdakilerin hangisinde verilmiştir?

	I	II	III
A)	Öz ısı	Buharlaştırma ısısı	İç enerji
B)	Isı sığası	Buharlaştırma ısısı	Isı
C)	Isı sığası	Buharlaştırma ısısı	İç enerji
D)	Öz ısı	Yoğunlaşma ısısı	İç enerji
E)	Öz ısı	Buharlaştırma ısısı	Isı

4. Türdeş, içi dolu ve X sıvısında çözünmeyen bir K cismi, X sıvısı içerisine bırakıldığında hacminin yarısı sıvı içinde kalacak şekilde dengeye geliyor.

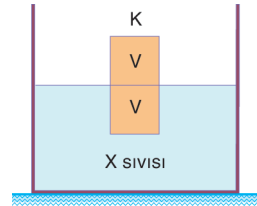

K cisminin yarısı kesilerek kalan kısım tekrar X sıvısı içerisine bırakıldığında ilk duruma göre,

- K cisminin batan hacminin bütün hacmine oranı değişmez.
- K cismine etki eden kaldırma kuvveti azalır.
- Kap tabanına etki eden sıvı basıncı azalır.

İfadelerinden hangileri doğrudur?

- A) Yalnız I B) I ve II C) I ve III
D) II ve III E) I, II ve III

2020-2021 Eğitim ve Öğretim Yılı

12. Sınıf Hazır Bulunuşluk Sınavı

5. Somun, damlalık, şişe ve su yardımıyla aşağıdaki deney tasarlanıyor.

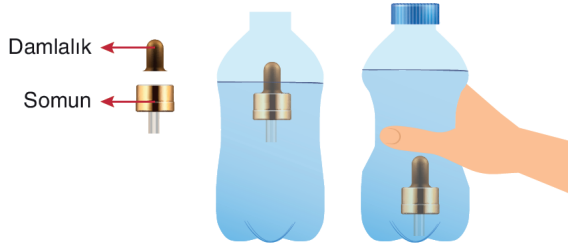

Damlalığın üst kısmından somun geçirilerek damlalığın alt kısmı kesiliyor ve su dolu şişe içine bırakılıyor.

**Deneyde;**

- Şişenin kapağı açıkken damlalığın yüzdüğü
- Şişenin kapağı kapatılarak, şişe sıkılmaya başlandığında damlalığın battığı

gözlemlendiğine göre bu deneyde,

- Sıvının özkütlesindeki değişimin cismin sıvı içindeki durumuna etkisi
- Gazın basıncı ve hacmi arasındaki ilişki
- Sıvıların basıncı iletilip iletilmemesi

ifadelerinde bulunanlardan hangileri araştırılmıştır?

- A) Yalnız I B) I ve II C) I ve III
D) II ve III E) I, II ve III

6. X saydam ortamından θ gelme açısıyla Y saydam ortamına gelen I ışık ışını Şekil I'deki gibi α kırılma açısıyla kırılmaktadır.

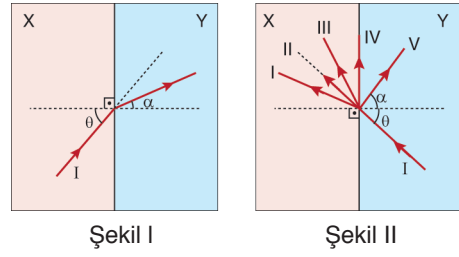

Aynı renkli ışın, Y ortamından X ortamına Şekil II'deki gibi θ gelme açısıyla gönderilirse I, II, III, IV ve V yollarından hangilerini izleyemez?

- A) Yalnız II B) I ve V C) I, II ve III
D) I, II ve V E) IV ve V

7. Özdeş K, L ve M lambaları iç direnci önemsenmeyen özdeş üreteçlere bağlanarak aşağıdaki devreler oluşturulmuştur.

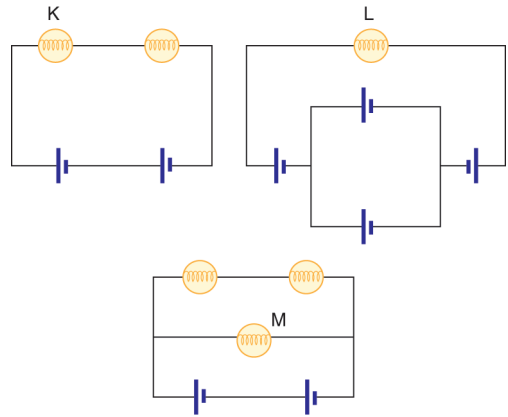

K, L ve M lambalarının parlaklıkları sırasıyla I_K , I_L ve I_M ise lambaların parlaklıkları arasındaki ilişki aşağıdakilerin hangisinde doğru olarak verilmiştir?

- A) $I_K = I_L = I_M$ B) $I_K = I_L > I_M$
C) $I_M > I_K = I_L$ D) $I_M = I_L > I_K$
E) $I_L > I_M > I_K$

8. 4 m yarıçaplı dairesel yörüngede sabit süratle hareket eden bir aracın periyodu 6 s'dir.

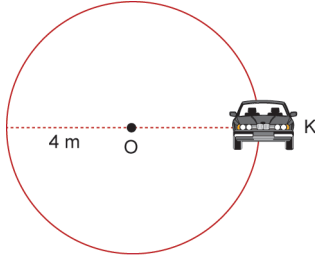

K noktasından harekete başlayan aracın 3 s sonra ortalama ivmesinin büyüklüğü kaç m/s^2 olur?

($\pi = 3$)

- A) $\frac{8}{3}$ B) $\frac{4}{3}$ C) 4 D) 8 E) 12

9. Aşağıda farklı kütlelere sahip X, Y ve Z cisimleri ile oluşturulan sistemler Şekil I ve Şekil II'deki gibi verilmiştir.

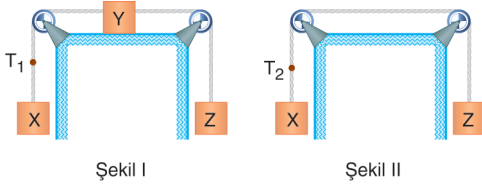

Sürtünmelerin önemsiz olduğu sistemler serbest bırakıldığına göre,

- Şekil I'de sistem üzerine etki eden net kuvvet, Şekil II'de sistem üzerine etki eden net kuvvetten daha büyüktür.
- Şekil I'de sistemin ivmesi, Şekil II'deki sistemin ivmesinden daha küçüktür.
- T_1 ip gerilmesinin büyüklüğü, T_2 ip gerilmesinin büyüklüğünden azdır.

ifadelerinden hangileri kesinlikle doğrudur?

- A) Yalnız II B) I ve II C) I ve III
D) II ve III E) I, II ve III

10. Torkla ilgili olarak;

- Kuvvetin döndürme etkisidir.
- Yönü, dönme düzlemine paraleldir.
- Birimi, iş birimi ile aynıdır.

ifadelerinden hangileri doğrudur?

- A) Yalnız I B) I ve II C) I ve III
D) II ve III E) I, II ve III

- 11.

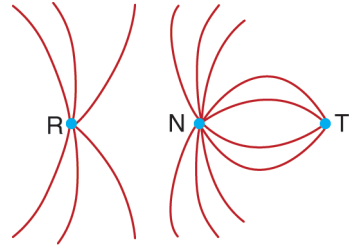

R, N ve T noktasal yüklerinin çevrelerinde oluşturdukları elektrik alan çizgileri şekildeki gibidir.

Buna göre;

- N ve T yüklerinin işareti zıttır.
- R yükünün işareti (-) ise, T yükünün işareti (+)'dir.
- R ve N yüklerinin işareti zıttır.

ifadelerinden hangileri doğrudur?

- A) Yalnız I B) I ve II C) I ve III
D) II ve III E) I, II ve III

12.

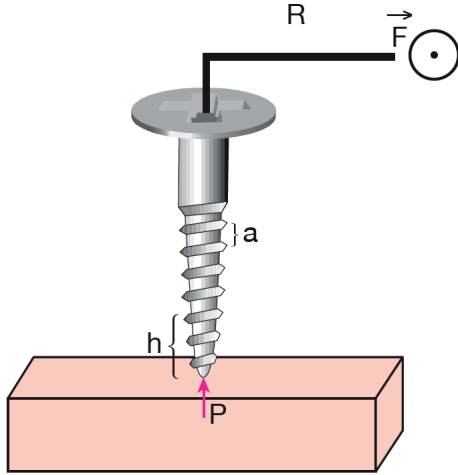

Şekildeki vidanın, vida adımı a , vidanın dönelmesi için uygulanan minimum kuvvet \vec{F} , kuvvet kolunun uzunluğu R , tahtaya saplanma miktarı h , tahtanın gösterdiği direnç P 'dir.

Buna göre,

- I. Vida N tur döndürülürse tahtaya $h = N \cdot a$ kadar saplanır.
- II. a artırılırsa, vidayı tahtaya yine h kadar saplamak için daha az sayıda tur döndürmek gerekir.
- III. $R = 5a$ ve $P = 60$ N ise $F = 2$ N dir.

ifadelerinden hangileri doğrudur? ($\pi = 3$ alınız.)

- A) Yalnız I B) Yalnız II C) I ve II
D) I ve III E) I, II ve III

13. Kitap ayracı ve masa arasındaki sürtünmenin önemsiz olduğu sistemde, bir karınca ayrıç üzerinde 1 yönünde sabit büyüklükteki hızla yürümeye başlıyor.

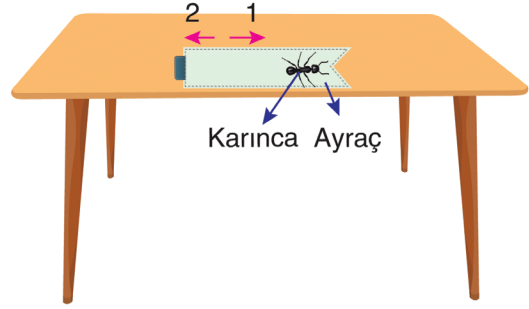

Kitap ayracının kütlesi, karıncanın kütlesinden daha büyük olduğuna göre;

- I. Karınca, ayrıca 1 yönünde itme uygular.
- II. Ayrac 2 yönünde hareket eder.
- III. Ayracın hızının büyüklüğü, karıncanın hızının büyüklüğünden küçüktür.

ifadelerinden hangileri doğrudur?

(Kitap ayracının kütlesi, karıncanın kütlesinden büyüktür.)

- A) Yalnız I B) Yalnız II C) Yalnız III
D) I ve II E) II ve III

2020-2021 Eğitim ve Öğretim Yılı

14. Aşağıda verilen; levhaları arasındaki uzaklık d , levhaları arasındaki dielektrik madde katsayısı ϵ ve levhalarının yüzey alanı A kadar olan kondansatör V potansiyel farkına sahip üreteceye bağlandığında levhaları arasında q kadar yük depolanabiliyor.

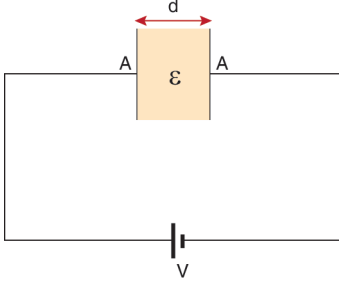

Kondansatörün depoladığı q yükü;

- I. d ile doğru orantılıdır.
 II. ϵ ile doğru orantılıdır.
 III. V ile ters orantılıdır.

İfadelerinden hangileri doğrudur?

- A) Yalnız II B) I ve II C) I ve III
 D) II ve III E) I, II ve III

12. Sınıf Hazır Bulunuşluk Sınavı

15. Yeni mezun bir kimyager olan Sevde çamaşır suyu üretmek istiyor. Bu amaçla üniversitedeki öğretmeni Eda'ya çamaşır suyunun nasıl üretileceğini soruyor. Eda çamaşır suyunun NaClO formüllü bir tuz olduğunu ve sofrata tuzu ile su kullanılarak:

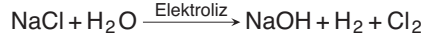

Tepkimeleri sonucu üretildiğini söylüyor. Sevde bu bilgileri alarak bir diğer öğretmeni Melike'nin yanına gidiyor. Melike'ye çamaşır suyu üretmekte kullanacağı tepkimeleri açıklayarak bu tepkimeleri gerçekleştireceği üretim prosesini nasıl hazırlayacağını ve üretimi endüstriyel açıdan nasıl verimli hale getirebileceğini danışıyor. Sevde son olarak öğretmeni Cesur'un yanına giderek elektroliz tepkimesini en verimli şekilde nasıl yapacağını, elektrolizde dikkat etmesi gereken noktaları öğreniyor.

Sevde'nin danıştığı öğretmenlerin çalıştığı kimya ana bilim dalları hakkında verilen:

- I. Eda : Anorganik Kimya
 II. Melike : Endüstriyel Kimya
 III. Cesur : Fizikokimya

eşleştirmelerden hangileri doğrudur?

- A) Yalnız I B) Yalnız II C) I ve II
 D) II ve III E) I, II ve III

16. X, Y ve Z elementleri hakkında:

- X elementi Y ile aynı periyotta, Z ile aynı gruptadır.
- Y'nin değerlik elektron sayısı, X'in atom çapı en büyüktür.

Buna göre bu elementlerin periyodik cetveldeki yerleşimi hangi seçenekte doğru verilmiştir?

- A)

X	Y
	Z

 B)

X	Y
Z	
- C)

Y	X
	Z

 D)

Z	
X	Y
- E)

Z	Y
X	

17. Molekülünün Lewis yapısı $\ddot{X}::\ddot{X}$ şeklinde olan X atomu ve ${}_3\text{Li}$ atomu arasında oluşan bileşikle ilgili,

- Li atomu oktete ulaşmıştır.
- Bir tanesinde toplam 14 tane elektron olabilir.
- Li_2X moleküllerinden oluşur.

yargılarından hangileri doğrudur?

- A) Yalnız I B) Yalnız II C) I ve II
D) II ve III E) I, II ve III

18.

Maddedeki Değişimler

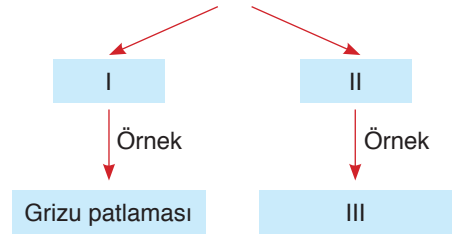

Yukarıdaki kavram haritasında I, II ve III ile gösterilen kutucuklara sırasıyla getirilecek ifadeler aşağıdaki seçeneklerin hangisine doğru olarak verilmiştir?

- A) Fiziksel - Kimyasal - Suyun buharlaşması
B) Kimyasal - Fiziksel - Gökkuşluğu oluşumu
C) Kimyasal - Fiziksel - Sütten peynir eldesi
D) Fiziksel - Kimyasal - Elektroliz
E) Kimyasal - Fiziksel - Kanın pıhtılaşması

19. Turnusol kağıdı asidik ortamda kırmızı, bazik ortamda mavi renk alarak maddelerin asitlik ve bazlığını anlamamızı sağlar. Aşağıda bazı maddeler ve turnusol kağıdının bu maddelerde aldığı renk eşleştirilmiştir.

Bu eşleşmelerden hangisi yanlıştır?

Madde	Turnusol Kağıdının Rengi
A) Elma	Kırmızı
B) Domates	Kırmızı
C) Sabun	Mavi
D) Lavabo açıcı	Kırmızı
E) Çamaşır Suyu	Mavi

2020-2021 Eğitim ve Öğretim Yılı

12. Sınıf Hazır Bulunuşluk Sınavı

26. Oda koşullarındaki pH değeri 5 olan HA asidinin 200 mL'lik sulu çözeltisi yeterince Ca ile en fazla 2 gram H₂ gazı oluşturmaktadır.

Buna göre HA asidinin oda koşullarındaki Ka değeri aşağıdakilerden hangisidir? (H=1 g/mol)

- A) 10⁻⁵ B) 10⁻⁶ C) 10⁻¹⁰
D) 10⁻¹¹ E) 10⁻¹⁴

27. AlPO₄ tuzunun oda koşullarındaki çözünürlük çarpımı K_{çç} = 10⁻²⁰ olduğuna göre alüminyum fosfat tuzunun molar çözünürlüğü hangi seçenekte doğru verilmiştir?

- A) 10⁻⁵ B) 10⁻¹⁰ C) 10⁻¹⁵
D) 10⁻²⁰ E) 10⁻⁴⁰

28. I. Fotofosforilasyon yapma
II. ATP tüketimi yapma
III. Çok sayıda hücreden oluşma
IV. Aktif hareket etme
V. Eşeyli üreme

Yukarıdaki özelliklerden hangileri tüm canlılarda ortak olarak görülmez?

- A) I, II ve III B) II, III, IV ve V
C) I, II, IV ve V D) I, III, IV ve V
E) I, II, III, IV ve V

29. Üç farklı protein çeşidi olan X, Y ve Z proteinlerinden X'in karbonu, Y'nin azotu, Z'nin oksijeni işaretlenerek besin yoluyla bir insana veriliyor.

Bir süre sonra bu insana ait;

- I. glikojen,
II. glikoz,
III. amino asit

moleküllerinin hangilerinde işaretli atomların herhangi birine rastlanabilir?

- A) Yalnız I B) Yalnız II C) Yalnız III
D) I ve II E) I, II ve III

30. Bir DNA virüsünün,

- protein kılıfındaki azot,
- deoksiriboz şekerindeki karbon,
- nükleotidlerdeki fosfor

molekülleri işaretleniyor.

Bu virüs konak hücrede çoğalır, yeni oluşan virüslerde aşağıdaki moleküllerden hangilerinin işaretli olması beklenir?

- A) Yalnız azot B) Yalnız karbon
C) Yalnız fosfor D) Karbon ve fosfor
E) Karbon, azot ve fosfor

31. Diploit kromozumlu bir hücrenin eşey hücrelerini oluşturması sırasında gerçekleşen olaylar ve bu olayların gerçekleştiği evreler aşağıdakilerin hangisinde yanlış verilmiştir?

- A) Tetrat oluşumu - Mayoz II profaz evresi
B) Homolog kromozom ayrılması - Mayoz I anafaz evresi
C) Çekirdek zarının oluşmaya başlaması - Mayoz I telofaz evresi
D) DNA miktarının iki katına çıkması - İnterfaz
E) Kromozom sayısının yarıya inmesi - Mayoz I sonunda gerçekleşen sitokinez

32. Aşağıdaki soy ağacında renk körü bireyler taralı olarak verilmiştir.

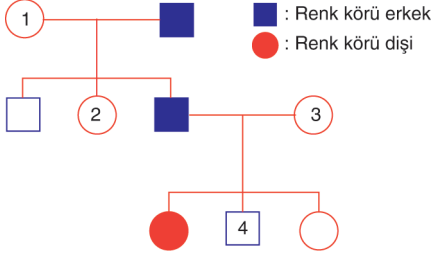

Buna göre numaralandırılan bireylerden hangileri renk körlüğü bakımından heterozigot genotiplidir? (Renk körlüğü geni X kromozomunda çekinik olarak taşınır.)

- A) Yalnız 1 B) 2 ve 3
C) 3 ve 4 D) 1, 2 ve 3
E) 1, 2, 3 ve 4
33. Aynı popülasyonda yer alan iki canlının,

- I. beslenme şekli,
II. protein yapısı,
III. cinsiyeti

özelliklerinden hangilerinin aynı olması gerekir?

- A) Yalnız I B) Yalnız II C) Yalnız III
D) I ve III E) I, II ve III

34. Aşağıdakilerden hangisi insanlarda kortizol hormonu ile adrenal hormonunun ortak işlevidir?

- A) Kan basıncını artırma
B) Kan şekerini arttırma
C) Bağışıklık sistemini baskılama
D) Göz bebeğini büyütme
E) Sindirim salgılarını azaltma

35. Doku kılcalındaki kan basıncı ve kanın protein ozmotik basıncında meydana gelen değişim aşağıdaki grafikte verilmiştir.

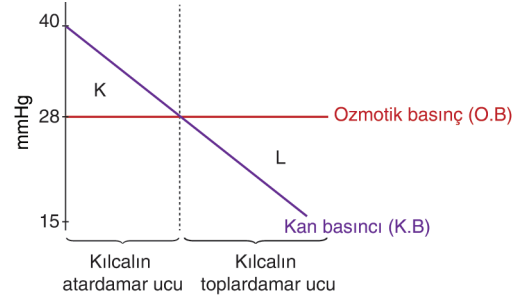

Bununla ilgili olarak aşağıdaki ifadelerden hangisi yanlıştır?

- A) Kanın ozmotik basıncını ayarlayan albumin gibi proteinler K aralığında doku sıvısına geçer.
B) K aralığında kılcaldan süzülme, L aralığında emilim olur.
C) L aralığında hücrenin atık maddeleri doku sıvısından kana geçer.
D) K aralığında kandaki glikoz ve oksijen gibi maddeler kandan doku sıvısına geçer.
E) Kan basıncı ile ozmotik basınç farkı madde alışverişine olanak sağlar.

36. Huxley kayan iplikler modeline göre çizgili kasın küçük bir bölümü aşağıda gösterilmiştir.

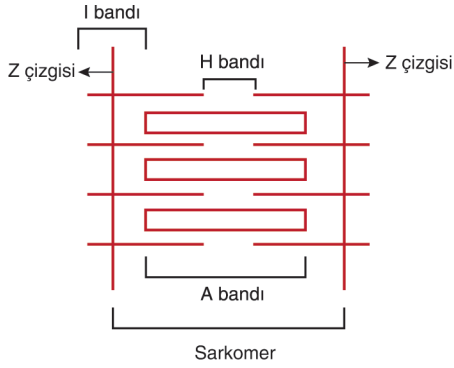

Buna göre, kasın kasılması ve gevşemesi sırasında belirtilen yapıda görülen değişiklik hangisinde yanlış verilmiştir?

Yapı	Kasılma	Gevşeme
A) H bandı	Görünmez hale gelir	Uzar
B) I bandı	Kısalır	Uzar
C) İki Z çizgisi	Yaklaşır	Uzaklaşır
D) A bandı	Değişmez	Değişmez
E) Sarkomer	Genişler	Daralır

37. Sindirim sisteminin sinirsel ve hormonal kontrolü sürecinde;

- I. gastrin hormonunun salgılanması,
- II. besinlerin mide mukozası ile temas etmesi,
- III. vagus sinirinde impuls oluşumu,
- IV. mide öz suyunun salgılanması

olaylarının gerçekleşme sırası aşağıdakilerin hangisinde doğru olarak verilmiştir?

- A) II-III-I-IV B) IV-III-II-I C) III-II-I-IV
D) I-IV-III-II E) II-I-IV-III

38. Aşağıda bir nefronun yapısı şematize edilmiştir.

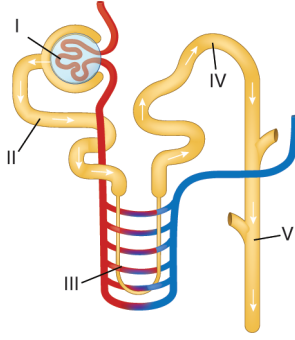

Buna göre, idrar oluşumu sürecinde numaralandırılmış kısımların hangilerinde geri emilim gerçekleşmez?

- A) Yalnız I B) Yalnız V C) II ve III
D) II, III ve IV E) I, II ve IV

39. Aşağıda dişi üreme sistemine ait yapılar numaralandırılarak gösterilmiştir.

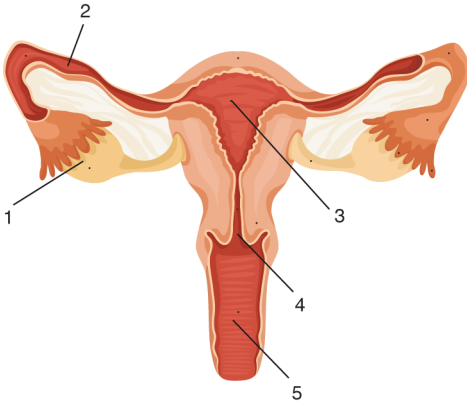

Numaralandırılmış kısımlardan hangisi döllenmiş yumurtanın doğuma kadar geliştiği bölgedir?

- A) 1 B) 2 C) 3 D) 4 E) 5

40. Bir komünitedeki bitki popülasyonunun büyüklüğünün azalmasında;

- I. ayrıştırıcı canlıların sayısının azalması,
II. otçul hayvan sayısının artması,
III. topraktaki su miktarının azalması

durumlarından hangileri doğrudan etkili olur?

- A) Yalnız I B) Yalnız II C) I ve II
D) II ve III E) I, II ve III